



KELLER KIRCHBERG

WERKSTATTEINRICHTUNGEN
AMÉNAGEMENTS D'ATELIER

seit 1971



2014

9

www.keller-kirchberg.ch

Firmensitz in Kirchberg

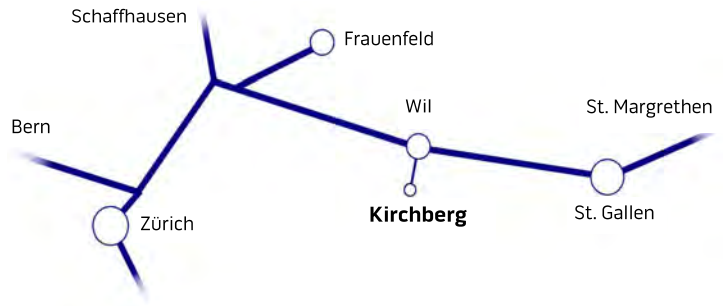

Geschäftssitz:

5 Autominuten ab Autobahnausfahrt Wil SG.
Wir freuen uns auf Ihren Besuch!

24 Stunden

Geschäftszeiten:

Montag bis Freitag: 7.00 bis 12.00 Uhr
13.15 bis 17.30 Uhr

Auch ausserhalb der Geschäftszeiten sind wir gerne für Sie da. Nutzen Sie unseren Online-Shop oder teilen Sie uns Ihr Anliegen durch unser Kontaktformular mit.

Lieferung am Folgetag!

Lieferzeiten:

Bestellungen, welche bis spätestens 16.00 Uhr in unserem Hause eintreffen, werden postwendend am nächsten Vormittag an Sie ausgeliefert.

Garantie:

Die Ed. Keller AG gewährt dem Kunden während 12 Monaten ab Auslieferung eine Garantie gegen Produktions- oder Materialfehler der ausgelieferten Waren.

Reparaturen im Haus

Reparaturen:

Für sämtliche Marken, welche über uns direkt betrieben werden, führen wir ein umfangreiches Ersatzteillager. Unser Team ist somit in der Lage, Service- sowie Instandsetzungsarbeiten in kurzer Zeit auszuführen.

Allgemeine Geschäftsbedingungen:

Bitte beachten Sie die AGB auf unserer Homepage.

Preise:

Preise in Preislisten und Katalogen sowie Zuschläge sind freibleibend. Die Ed. Keller AG behält sich vor, diese ohne vorherige Anzeige den Markt- und Währungsverhältnissen anzupassen. Die Mehrwertsteuer ist in den Preisen nicht inbegriffen.

Siège social:

Il se situe à Wil/SG (5 minutes de la sortie de l'autoroute A1). Nous nous réjouissons de votre visite!

24 / 24 h

Heures d'ouverture:

Du lundi au vendredi: de 07h00 à 12h00
de 13h15 à 17h30

Nous sommes aussi à votre service en dehors des heures d'ouverture, utilisez notre magasin en ligne ou faites nous part de votre demande au moyen de notre formulaire de contact.

Livraison le lendemain!

Délai de livraison:

Les commandes transmises jusqu'à 16h00 chez nous seront livrées le lendemain dans la matinée.

Garantie:

La société Ed. Keller S.A. accorde au client une garantie de 12 mois à compter de la date de livraison pour tout défaut de fabrication ou de matériel.

Service interne de réparation

Réparations:

Nous disposons d'un stock important de pièces de rechange pour toutes les marques que nous commercialisons. Notre équipe peut ainsi effectuer des réparations et des travaux de maintenance dans les plus brefs délais.

Conditions générales de vente:

Veuillez observer nos conditions générales de vente sur notre page d'accueil de notre site Internet.

Prix:

Les prix indiqués dans les listes de prix et les catalogues ainsi que les suppléments sont sans engagement. Ed. Keller S.A. se réserve le droit de les adapter aux conditions du marché et monétaires sans avis préalable. La taxe sur la valeur ajoutée n'est pas comprise dans les prix.



RUBRIKEN / RUBRIQUES

1	<p>DRUCKLUFTWERKZEUG OUTIL PNEUMATIQUE</p>		Seite/page 2 bis 27
2	<p>DRUCKLUFTKOMPRESSOREN COMPRESSEURS PNEUMATIQUES</p>		Seite/page 28 bis 32
3	<p>DRUCKLUFTZUBEHÖR ACCESSOIRES PNEUMATIQUES</p>		Seite/page 33 bis 52
4	<p>WERKZEUGE OUTILS</p>		Seite/page 53 bis 80
5	<p>VERBRAUCHSARTIKEL ARTICLES DE CONSOMMATION</p>		Seite/page 81 bis 109
6	<p>GARAGENEINRICHTUNGEN INSTALLATIONS DE GARAGE</p>		Seite/page 109 bis 126
7	<p>ELEKTROWERKZEUGE OUTILS ELECTRIQUES</p>		Seite/page 127 bis 128
8	<p>ENTSORGUNGSPROGRAMM PROGRAMME D'EVACUATION</p>		Seite/page 129 bis 131



3/8"-Schlagschrauber

Klein-Schlagschrauber speziell für Montagestrassen und Reparaturen an Kleinmaschinen. Gehäuse aus Aluminium.

Technische Daten

Drehmoment: verstellbar

Visseuse à percussion 3/8"

Petite visseuse à percussion spécialement pour chaînes de montage et réparations de petites machines. Boîtier en aluminium.

Dates techniques

Couple: réglable

Best. Nr. Art-No.	Antrieb (") Entraînement (")	max. Drehmoment (Nm) Couple max. (Nm)	Gewicht (kg) Poids (kg)	Preis Prix
600 002	3/8	105	0,9	84.00



3/8"-Schlagschrauber

Klein-Schlagschrauber speziell für Montagestrassen und Reparaturen an Kleinmaschinen. Gehäuse aus Aluminium.

Technische Daten

Drehmoment: stufenlos verstellbar

Visseuse à frapper 3/8"

Petite visseuse à frapper pour chaînes de montage et réparations de petites machines. Boîtier en aluminium.

Dates techniques

Couple: réglable en continu

Best. Nr. Art-No.	Antrieb (") Transmission (")	max. Drehmoment (Nm) Couple max. (Nm)	Gewicht (kg) Poids (kg)	Preis Prix
600 052	3/8	200	1	223.00



Composite-Schlagschrauber

Der leichte und handliche Schlagschrauber mit Composite-Kunststoff-Gehäuse der neusten Generation.

Technische Daten

Drehmoment: 5 Stufen

Visseuse à percussion composite

Visseuse à percussion légère et maniable avec boîtier en matière synthétique composite de la nouvelle génération.

Dates techniques

Couple: 5 vitesses

Best. Nr. Art-No.	Antrieb (") Transmission (")	max. Drehmoment (Nm) Couple max. (Nm)	Gewicht (kg) Poids (kg)	Preis Prix
ROX 50606	1/2	1280	2,1	316.00
ROX 50610	3/4	1280	2,2	435.00



1/2"-Schlagschrauber

Meistverwendete Schlagschrauber-Grösse. Aluminium-Gehäuse.

Technische Daten

Profi-Ausführung

Drehmoment: 4 Stufen

Visseuse à percussion 1/2"

Grandeur de visseuse à percussion la plus utilisée. Boîtier en aluminium.

Dates techniques

Exécution professionnelle

Couple: 4 degrés

Best. Nr. Art-No.	Antrieb (") Entraînement (")	max. Drehmoment (Nm) Couple max. (Nm)	Gewicht (kg) Poids (kg)	Preis Prix
600 005	1/2	600	2,7	204.00

Siehe auch Artikel / voir aussi article „A1209“, auf Seite / on page 7

1/2"-Schlagschrauber-Set

Schlagschrauber-Set mit Schlagnüssen und kurzer Verlängerung im praktischen Kunststoff-Koffer.

Technische Daten

Profi-Ausführung
Drehmoment: 4 Stufen

Best. Nr. Art-No.	Antrieb (") Entraînement (")	max. Drehmoment (Nm) Couple max. (Nm)	Schlagnüsse (mm) Douilles à choc (mm)	Schlagnüsse (mm) Douilles à choc (mm)	Preis Prix
600 008	1/2	600	8, 10, 11, 13, 14,	17, 19, 22, 24, 27	265.00

Set visseuse à percussion 1/2"

Set visseuse à percussion avec douilles à choc et courte extension dans un pratique coffret en matière synthétique.

Dates techniques

Exécution professionnelle
Couple: 4 degrés



1/2"-Schlagschrauber

Meistverwendete Schlagschrauber-Grösse. Aluminium-Gehäuse.

Technische Daten

Hobby-Ausführung
Drehmoment: 4 Stufen

Best. Nr. Art-No.	Antrieb (") Entraînement (")	max. Drehmoment (Nm) Couple max. (Nm)	Gewicht (kg) Poids (kg)	Preis Prix
600 010	1/2	360	2,3	109.00

Visseuse à percussion 1/2"

Grandeur de visseuse à percussion la plus utilisée. Boîtier en aluminium.

Dates techniques

Exécution bricolage
Couple: 4 degrés



1/2"-Schlagschrauber-Set

Schlagschrauber-Set mit Schlagnüssen und kurzer Verlängerung in praktischem Kunststoffkoffer.

Technische Daten

Hobby-Ausführung
Drehmoment: 4 Stufen

Best. Nr. Art-No.	Antrieb (") Entraînement (")	max. Drehmoment (Nm) Couple max. (Nm)	Schlagnüsse (mm) Douilles à choc (mm)	Schlagnüsse (mm) Douilles à choc (mm)	Gewicht (kg) Poids (kg)	Preis Prix
600 015	1/2	360	8,10,11, 13, 14,	17, 19, 22, 24, 27	2,3	132.00

Set visseuse à percussion 1/2"

Set visseuse à percussion avec douilles à choc et courte extension dans un pratique coffret en matière synthétique.

Dates techniques

Exécution bricolage
Couple: 4 degrés



3/4"-Schlagschrauber

Schlagschrauber für Industrie-, Land- und Baumaschinen-Werkstätten.

Technische Daten

Standard Ausführung
Drehmoment: 4 Stufen

Best. Nr. Art-No.	Antrieb (") Entraînement (")	max. Drehmoment (Nm) Couple max. (Nm)	Gewicht (kg) Poids (kg)	Preis Prix
600 013	3/4	950	4,8	269.00

Visseuse à percussion 3/4"

Visseuse à percussion pour l'industrie, les ateliers de machines de chantiers et agricoles.

Dates techniques

Exécution standard
Couple: 4 degrés





3/4"-Schlagschrauber

Schlagschrauber für Industrie-, Land- und Baumaschinen-Werkstätten.

Technische Daten

starke Ausführung
Drehmoment: 4 Stufen

Visseuse à frapper 3/4"

Visseuse à frapper pour l'industrie, ateliers de machines de chantier et agricoles.

Dates techniques

Exécution solide
Couple: 4 niveaux

Best. Nr. Art-No.	Antrieb (") Transmission (")	max. Drehmoment (Nm) Couple max. (Nm)	Gewicht (kg) Poids (kg)	Preis Prix
600 360	3/4	1400	5,2	525.00

Siehe auch Artikel / voir aussi article „A3419“, auf Seite / on page 8



3/4"-Schlagschrauber

Schlagschrauber für Industrie-, Land- und Baumaschinen-Werkstätten.

Technische Daten

lange Antriebswelle
Drehmoment: 4 Stufen

Visseuse à frapper 3/4"

Visseuse à frapper pour l'industrie, ateliers de machines de chantier et agricoles.

Dates techniques

Arbre de transmission long
Couple: 4 niveaux

Best. Nr. Art-No.	Antrieb (") Transmission (")	max. Drehmoment (Nm) Couple max. (Nm)	Gewicht (kg) Poids (kg)	Preis Prix
600 365	3/4	1400	5,5	574.00



1"-Schlagschrauber

Massiver Schlagschrauber für Schwerindustrie-Anwendung.

Technische Daten

Standard Ausführung
Drehmoment: 4 Stufen

Visseuse à frapper 1"

Visseuse à frapper massive pour l'utilisation dans l'industrie lourde.

Dates techniques

Exécution standard
Couple: 4 niveaux

Best. Nr. Art-No.	Antrieb (") Transmission (")	max. Drehmoment (Nm) Couple max. (Nm)	Gewicht (kg) Poids (kg)	Preis Prix
600 375	1	1800	10,5	1'089.00



1"-Schlagschrauber

Massiver Schlagschrauber für Schwerindustrie-Anwendung.

Technische Daten

lange Antriebswelle
Drehmoment: 4 Stufen

Visseuse à percussion 1"

Visseuse à percussion massive pour l'utilisation dans l'industrie lourde.

Dates techniques

Arbre de transmission long
Couple: 4 degrés

Best. Nr. Art-No.	Antrieb (") Entraînement (")	max. Drehmoment (Nm) Couple max. (Nm)	Gewicht (kg) Poids (kg)	Preis Prix
600 014	1	1800	13,4	1'173.00

Schrauber

Leistungsstarker Druckluft-Schrauber in gerader Ausführung. Drehzahl stufenlos regulierbar. Rechts / links laufend. 6-kant-Aufnahme für 1/4"-Standard-Bit-Einsätze (6,3 mm).

Technische Daten

max. Drehzahl: 8'000 U/min

Best. Nr. Art-No.	Drehmoment (Nm) Couple (Nm)	Gewicht (kg) Poids (kg)	Preis Prix
600 050	6,9	0,8	113.00

Siehe auch Artikel / voir aussi article „EK31“, auf Seite / on page 61

Visseuse

Puissant tournevis à air comprimé en exécution droite. Nombre de tours réglable en continu. Marche droite/gauche. Logement pour douilles-bits à 6 pans standard 1/4" (6,3 mm).

Dates techniques

Nombre de tours max.: 8'000 T/min



Schrauber

Druckluft-Schrauber mit Pistolengriff. Rechts- und Linkslauf. 6-kant-Aufnahme für 1/4"-Standard-Bit-Einsätze (6,3 mm).

Technische Daten

max. Drehzahl 1'800 U/min

Best. Nr. Art-No.	Drehmoment (Nm) Couple (Nm)	Gewicht (kg) Poids (kg)	Preis Prix
600 054	13	0,9	108.00

Siehe auch Artikel / voir aussi article „601 050“, auf Seite / on page 62

Visseuse

Visseuse à air comprimé avec poignée pistolet. Marche droite et gauche. Logement pour douilles-bits à 6 pans standard 1/4" (6,3 mm).

Dates techniques

Nombre de tours max.: 1'800 T/min



Schrauber-Set

Schrauber-Set inklusive Bit-Einsätzen (4 x Kreuz und 3 x Schlitz), mit Druckluftschrauber 600 050.

Best. Nr. Art-No.	Drehmoment (Nm) Couple (Nm)	Gewicht (kg) Poids (kg)	Preis Prix
600 056	6,9	0,8	138.00

Jeu de visseuse

Jeu de visseuse avec douilles-bits incluses (4 x cruciforme et 3 x fendu), avec visseuse à air comprimé 600 050.



Ratsche

Drehmomentstarke Druckluft-Ratsche für Garagenbetriebe und Industrieanwendungen. Rechts- und Linkslauf.

Best. Nr. Art-No.	Antrieb (") Entraînement (")	max. Drehmoment (Nm) Couple max. (Nm)	Preis Prix
600 019	1/4	27	83.00
600 017	1/2	70	121.00
600 016	3/8	70	112.00

Siehe auch Artikel / voir aussi article „A1209“, auf Seite / on page 7

Cliquet

Cliquet à air comprimé avec grand couple pour les garages et applications industrielles. Fonction droite et gauche.





Schlagnüsse Impact Satz

Schlagnüsse aus Chrom-Vanadium-Stahl. In praktischem Stahlblechkasten.

Best. Nr. Art-No.	Antrieb (") Entraînement (")	Ausführung Exécution	Größen (mm) Grandeurs (mm)	Preis Prix
600 023	3/8	Standard Standard	8, 10, 11, 12, 13, 14, 17, 19	27.50

Jeu de douilles à choc Impact

Douilles à choc en acier chrome Vanadium dans une pratique boîte métallique.



Schlagnüsse Impact Satz

Schlagnüsse aus Chrom-Vanadium-Stahl im praktischen Stahlblechkasten.

Technische Daten
Standard Ausführung

Best. Nr. Art-No.	Antrieb (") Entraînement (")	Größe (mm) Grandeur (mm)	Größe (mm) Grandeur (mm)	Preis Prix
600 024	1/2	11, 12, 13, 14, 16,	17, 19, 21, 11,24	33.00

Jeu de douilles à choc Impact

Douilles à choc en acier chrome Vanadium dans une pratique boîte métallique.

Dates techniques
Exécution standard



Schlagnüsse Impact Satz

Schlagnüsse aus Chrom-Vanadium-Stahl. In praktischem Stahlblechkasten.

Technische Daten
lange Ausführung

Best. Nr. Art-No.	Antrieb (") Entraînement (")	Größe (mm) Grandeur (mm)	Größe (mm) Grandeur (mm)	Preis Prix
600 025	1/2	9, 10, 11, 13, 14,	17, 19, 22, 24, 27	52.00

Jeu de douilles à choc Impact

Douilles à choc en acier chrome Vanadium dans une pratique boîte métallique.

Dates techniques
Exécution longue



Schlagnüsse Impact Satz

Schlagnüsse aus Chrom-Vanadium-Stahl. In praktischem Stahlblechkasten.

Technische Daten
Standard Ausführung

Best. Nr. Art-No.	Antrieb (") Entraînement (")	Größe (") Grandeur (")	Größe (") Grandeur (")	Preis Prix
600 026	1/2	3/8, 7/16, 1/2, 9/16, 5/8,	11/16, 3/4, 13/16, 7/8, 1	44.20

Jeu de douilles à choc Impact

Douilles à choc en acier chrome Vanadium dans une pratique boîte métallique.

Dates techniques
Exécution standard



Schlagnüsse Impact Satz

Schlagnüsse aus Chrom-Vanadium-Stahl. In praktischem Stahlblechkasten.

Technische Daten
lange Ausführung

Best. Nr. Art-No.	Antrieb (") Entraînement (")	Größen (") Grandeurs (")	Größen (") Grandeurs (")	Preis Prix
600 027	1/2	3/8, 7/16, 1/2, 9/16, 5/8	11/16, 3/4, 13/16, 7/8, 1	55.80

Jeu de douilles à choc Impact

Douilles à choc en acier chrome Vanadium dans une pratique boîte métallique.

Dates techniques
Exécution longue

Schlagnüsse Impact Satz

Schlagnüsse aus Chrom-Vanadium-Stahl. In praktischem Stahlblechkasten.

Technische Daten

Standard Ausführung

Best. Nr. Art-No.	Antrieb ("") Entrainement ("")	Größen (mm) Grandeurs (mm)	Preis Prix
600 028	3/4	26, 27, 29, 30, 32, 35, 36, 38	74.30

Jeu de douilles à choc Impact

Douilles à choc en acier chrome Vanadium dans une pratique boîte métallique.

Dates techniques

Exécution standard



Radschrauben-Schlagnüsse Satz

Schlagnüsse aus Spezialstahl für Radschrauben. Besonders geeignet für Aluminiumfelgen.

Technische Daten

Standard Ausführung

Best. Nr. Art-No.	Antrieb ("") Transmission ("")	Größen (mm) Grandeurs (mm)	Preis Prix
603 101	1/2	17, 19, 21	28.50

Jeu de douilles à frapper pour vis de roues

Douilles à frapper en acier spécial pour vis de roues. Particulièrement adaptées pour jantes en aluminium.

Dates techniques

Exécution standard



Schlagnüsse Impact einzeln

Schlagnüsse aus Chrom-Vanadium-Stahl.

Technische Daten

Standard Ausführung

Best. Nr. Art-No.	Antrieb ("") Transmission ("")	Grösse (mm) Grandeur (mm)	Preis Prix
A1209	1/2	9	6.50
A1210	1/2	10	6.60
A1211	1/2	11	6.90
A1212	1/2	12	7.10
A1213	1/2	13	7.40
A1214	1/2	14	7.50
A1216	1/2	16	8.60
A1217	1/2	17	8.80
A1218	1/2	18	9.00
A1219	1/2	19	9.20
A1222	1/2	22	10.40
A1224	1/2	24	11.50
A1227	1/2	27	13.80
A1230	1/2	30	16.90
A1232	1/2	32	18.70

Douille à frapper Impact individuelle

Douilles à frapper en acier chrome-Vanadium.

Dates techniques

Exécution standard





Schlagnüsse Impact einzeln

Schlagnüsse aus Chrom-Vanadium-Stahl.

Technische Daten
lange Ausführung

Douille à frapper Impact individuelle

Douilles à frapper en acier chrome-Vanadium.

Dates techniques
Exécution longue

Best. Nr. Art-No.	Antrieb (") Transmission (")	Grösse (mm) Grandeur (mm)	Preis Prix
A1210L	1/2	10	9.80
A1212L	1/2	12	10.80
A1213L	1/2	13	11.80
A1215L	1/2	15	11.80
A1217L	1/2	17	14.70
A1219L	1/2	19	16.60
A1221L	1/2	21	17.40
A1222L	1/2	22	18.10
A1224L	1/2	24	21.90
A1227L	1/2	27	22.40
A1230L	1/2	30	25.90



Schlagnüsse Impact einzeln

Schlagnüsse aus Chrom-Vanadium-Stahl.

Technische Daten
Standard Ausführung

Douille à frapper Impact individuelle

Douilles à frapper en acier chrome-Vanadium.

Dates techniques
Exécution standard

Best. Nr. Art-No.	Antrieb (") Transmission (")	Grösse (mm) Grandeur (mm)	Preis Prix
A3419	3/4	19	15.50
A3422	3/4	22	19.60
A3424	3/4	24	21.20
A3427	3/4	27	23.80
A3430	3/4	30	27.10
A3432	3/4	32	29.30
A3435	3/4	35	31.60
A3436	3/4	36	33.70
A3438	3/4	38	35.20



Verlängerung

Verlängerung aus Chrom-Vanadium-Stahl. Auch für Schlagschrauber geeignet.

Rallonge

Rallonge en acier chrome-Vanadium. Egalement adaptée pour visseuse à frapper.

Best. Nr. Art-No.	Antrieb (") Transmission (")	Länge (mm) Longueur (mm)	Preis Prix
600 510	1/2	125	15.00
600 520	3/4	125	27.00

Reduktion

Reduktion aus Chrom-Vanadium-Stahl. Für Hand- und Schlagschrauber-Anwendung.

Best. Nr. Art-No.	Antrieb Aussen ("") Transmission extérieure ("")	Antrieb Innen ("") Transmission intérieure ("")	Preis Prix
600 460	1/2	3/8	19.10
600 462	3/8	1/2	16.10
600 464	1/2	3/4	21.60
600 470	3/4	1/2	26.90
600 472	3/4	1	40.70

Réduction

Réduction en acier chrome-Vanadium. Pour utilisation visseuse manuelle et à frapper.



Geradeschleifer Profi

Geradeschleifer für Karosserie- sowie diverse Schleifarbeiten. Speziell für Fräser und Schleifkörper geeignet.

Technische Daten

Spannzange: Ø 6 mm

Best. Nr. Art-No.	max. Drehzahl (u/min) Nombre de tours max. (t/min)	Gewicht (kg) Poids (kg)	Preis Prix
600 042	22'000	0,6	71.00

Siehe auch Artikel / voir aussi article „602 627“, auf Seite / on page 90

Meuleuse plate Profi

Meuleuse plate pour carrosserie et divers travaux de ponçage. Spécialement adaptée pour fraise et meule.

Dates techniques

Pince de serrage: Ø 6 mm



Schleifer 90°

Schleifer mit 90°-Winkelgetriebe. Speziell für Fräser und Schleifkörper geeignet.

Technische Daten

Spannzange: Ø 6 mm

Best. Nr. Art-No.	max. Drehzahl (u/min) Nombre de tours max. (t/min)	Gewicht (kg) Poids (kg)	Preis Prix
600 044	20'000	0,5	114.00

Siehe auch Artikel / voir aussi article „602 612“, auf Seite / on page 91

Ponceuse 90°

Ponceuse avec transmission angulaire 90°. Spécialement adaptée pour fraise et meule.

Dates techniques

Pince de serrage: Ø 6 mm



Geradeschleifer Profi Set

Geradeschleiferset im praktischen Kunststoffkoffer.

Technische Daten

Spannzange: Ø 3 und 6 mm

10 Stk. Schleifkörper assortiert

Best. Nr. Art-No.	max. Drehzahl (u/min) Nombre de tours max. (t/min)	Preis Prix
600 046	22'000	89.00

Siehe auch Artikel / voir aussi article „Z 20 300“, auf Seite / on page 108

Set de ponceuse droite Profi

Set de ponceuse droite dans valise en matière synthétique pratique.

Dates techniques

Pince de serrage: Ø 3 et 6 mm

10 pcs de meules assorties





Hochleistungs-Geradeschleifer

Hochdrehender Geradeschleifer mit Aluminiumgehäuse. Findet Verwendung hauptsächlich in mechanischen Werkstätten zum Entgraten von Metallstücken. Für Fräs- und Schleifarbeiten geeignet.

Technische Daten

Spannzange: Ø 3 mm

Best. Nr. Art-No.	max. Drehzahl (u/min) Nombre de tours max. (t/min)	Gewicht (kg) Poids (kg)	Preis Prix
600 240	80'000	0,3	297.00

Siehe auch Artikel / voir aussi article „602 760“, auf Seite / on page 90

Meuleuse droite haute performance

Meuleuse droite à grande vitesse de rotation avec boîtier en aluminium. Trouve son utilisation principalement dans des ateliers mécaniques pour l'ébavurage de pièces métalliques. Adapté pour travaux de fraisage et meulage.

Dates techniques

Pince de serrage: Ø 3 mm



Geradeschleifer Power

Geradeschleifer mit Planetengetriebe-Übersetzung und hohem Drehmoment.

Technische Daten

Spannzange: Ø 6 mm

Best. Nr. Art-No.	max. Drehzahl (u/min) Nombre de tours max. (t/min)	Gewicht (kg) Poids (kg)	Preis Prix
600 370	3'000	0,9	126.00

Siehe auch Artikel / voir aussi article „ZZ ST 12106“, auf Seite / on page 100

Meuleuse droite Power

Meuleuse droite avec transmission à engrenages planétaires et haut couple.

Dates techniques

Pince de serrage: Ø 6 mm



Geradeschleifer Spezial

Geradeschleifer mit langer Antriebswelle für Arbeiten in Rohren, Kanälen, Vertiefungen usw.

Technische Daten

Spannzange: Ø 6 mm

Länge Welle: 150 mm

Best. Nr. Art-No.	max. Drehzahl (u/min) Nombre de tours max. (t/min)	Gewicht (kg) Poids (kg)	Preis Prix
600 371	22'000	1	142.00

Siehe auch Artikel / voir aussi article „602 643“, auf Seite / on page 92

Meuleuse droite spéciale

Meuleuse droite avec long arbre de transmission pour travaux dans les tuyaux, canaux, fosses etc.

Dates techniques

Pince de serrage: Ø 6 mm

Arbre long: 150 mm



Trennschleifer

Handlicher Trennschleifer mit Schutzabdeckung, speziell für Blecharbeiten.

Technische Daten

Aufnahmedorn: Ø 9,5 mm

Trennscheiben: bis 75,0 mm

Best. Nr. Art-No.	max. Drehzahl (u/min) Nombre de tours max. (t/min)	Gewicht (kg) Poids (kg)	Preis Prix
600 043	22'000	0,7	82.00

Siehe auch Artikel / voir aussi article „600 0432“, auf Seite / on page 97

Meuleuse

Meuleuse maniable avec couverture de protection, spécialement pour travaux sur métal.

Dates techniques

Mandrin porte-pièce: Ø 9,5 mm

Disques pour meuleuse jusqu'à 75,0 mm

Winkelschleifer

Handlicher Winkelschleifer für den professionellen Einsatz.

Technische Daten

Teller für Schleifscheiben: Ø 150 mm

Best. Nr. Art-No.	Drehzahl (u/min) Nombre de tours (t/min)	Gewicht (kg) Poids (kg)	Preis Prix
600 072	18'000	1,2	99.00

Meuleuse d'angle

Meuleuse d'angle maniable pour l'usage professionnel.

Dates techniques

Plaque pour disques de ponçage: Ø 150 mm



Poliermaschine

Speziell langsamlaufende Poliermaschine mit Übersetzungsgetriebe. Zum Polieren und Versiegeln von Lackoberflächen. Die Maschine wird inklusive Stützteller und Lammfell geliefert.

Technische Daten

Stützteller: Ø 175 mm

Best. Nr. Art-No.	Drehzahl (u/min) Nombre de tours (t/min)	Gewicht (kg) Poids (kg)	Preis Prix
600 073	2'500	3,0	293.00

Polisseuse

Polisseuse à marche spécialement lente avec transmission démultipliée. Pour polir et colmater les surfaces laquées. La machine est livrée avec le plateau d'appui et bonnet d'agneau.

Dates techniques

Plaque de support: Ø 175 mm

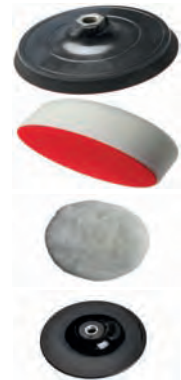

Zubehör / Accessoires

Best. Nr. Art-No.	Durchmesser (mm) Diamètre (mm)	Preis Prix
Umrüststeller zu 600 073 Plaque de support velcro pour 600 073		
600 057	150	63.20
Polierschwamm zu 600 073 Eponge à polir pour 600 073		
600 058	150	32.20
Lammfell Bonnet d'agneau		
600 075	175	29.00
Stützteller zu Lammfell Plaque de support pour bonnet d'agneau		
600 079	175	18.00

Winkelschleifer

Handlicher Winkelschleifer für den professionellen Einsatz.

Technische Daten

Teller für Schleifscheiben: Ø 180 mm

Best. Nr. Art-No.	Drehzahl (u/min) Nombre de tours (t/min)	Gewicht (kg) Poids (kg)	Preis Prix
600 074	4'500	2,3	199.00

Meuleuse d'angle

Meuleuse angulaire maniable pour usage professionnel.

Dates techniques

Plaque pour disques de ponçage: Ø 180 mm



Winkel- / Trennschleifer

Leistungsstarker Schleifer geeignet für Schrump-, Trenn- und Schleifscheiben.

Technische Daten

für Scheiben: Ø 115 mm

Best. Nr. Art-No.	Drehzahl (u/min) Nombre de tours (t/min)	Gewicht (kg) Poids (kg)	Preis Prix
600 163	12'000	1,5	221.20

Meuleuse / tronçonneuse

Meuleuse puissante adaptée pour meules de dégrossissage, tronçonnage et ponçage.

Dates techniques

pour disques: Ø 115 mm



Siehe auch Artikel / voir aussi article „ZZ RH 200184“, auf Seite / on page 99



Winkel- / Trennschleifer

Leistungsstarker Schleifer geeignet für Schrupp-, Trenn- und Schleifscheiben.

Technische Daten

für Scheiben: Ø 180 mm

Best. Nr. Art-No.	Drehzahl (u/min) Nombre de tours (t/min)	Gewicht (kg) Poids (kg)	Preis Prix
600 165	7'000	2,4	331.00

Siehe auch Artikel / voir aussi article „ZZ RH 202567“, auf Seite / on page 99

Meuleuse / tronçonneuse

Meuleuse puissante adaptée pour meules de dégrossissage, tronçonnage et ponçage.

Dates techniques

pour disques: Ø 180 mm



Exzentrerschleifer Standard

Standard-Modell mit praktischem Handgriff. Gehäuse aus Aluminium mit Kunststoff-Schutzhülle.

Technische Daten

Klett-Schleifteller: Ø 150 mm

Best. Nr. Art-No.	Schwingungen (u/min) Vibrations (t/min)	Gewicht (kg) Poids (kg)	Preis Prix
600 070	8'500	1,9	117.00

Zubehör / Accessoires

Best. Nr. Art-No.	Durchmesser (mm) Diamètre (mm)	Preis Prix
Schleifteller Kleber Plaque de ponçage colle de recharge		
600 077	150	17.90
Schleifteller Klett Plaque de ponçage velcro de recharge		
600 078	150	23.00

Ponceuse excentrique standard

Modèle standard avec poignée pratique. Boîtier en aluminium avec housse de protection en matière synthétique.

Dates techniques

Plaque de ponçage velcro: Ø 150 mm

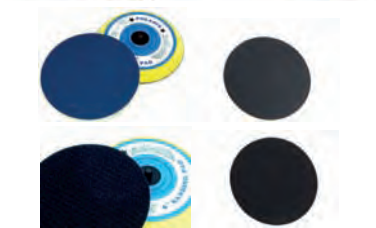

Exzentrerschleifer mit Absaugung

Sehr handlicher Einhand-Exzentrerschleifer mit Absaugung. Gehäuse aus stabilem Kunststoff.

Technische Daten

Klett-Schleifteller: Ø 150 mm

Best. Nr. Art-No.	Schwingungen (u/min) Vibrations (u/min)	Gewicht (kg) Poids (kg)	Preis Prix
600 385	10'000	1,2	249.00

Zubehör / Accessoires

Best. Nr. Art-No.	Durchmesser (mm) Diamètre (mm)	Preis Prix
Schleifteller Klett und Löcher Plaque de ponçage velcro et trous		
600 067	150	29.00

Ponceuse excentrique avec aspiration

Ponceuse excentrique à une main maniable avec aspiration. Boîtier en matière synthétique stable.

Dates techniques

Plaque de ponçage velcro: Ø 150 mm



Längshubschleifer

Längshubschleifer mit schmaler Schleifplatte. Für grossflächige Industrieanwendungen besonders geeignet.

Technische Daten

Schleifplatte: 400 x 700 mm

Best. Nr. Art-No.	Hubzahl (u/min) Cycles (c/min)	Gewicht (kg) Poids (kg)	Preis Prix
600 076	3'000	2,2	172.00

Ponceuse à course longitudinale

Ponceuse à course longitudinale avec plateau étroit. Particulièrement adaptée pour application industrielle de grandes surfaces.

Dates techniques

Plaque de ponçage: 400 x 700 mm

Hand-Bandschleifer

Hochdrehender Profi-Handbandschleifer mit stabilem Aluminiumgehäuse.

Technische Daten

Bandgrösse: 20 x 525 mm

Best. Nr. Art-No.	Drehzahl (u/min) Nombre de tours (t/min)	Gewicht (kg) Poids (kg)	Preis Prix
600 065	16'000	1,3	256.00

Siehe auch Artikel / voir aussi article „600 065“, auf Seite / on page 98

Ponceuse à bande manuelle

Ponceuse à bande manuelle à rotation élevée Profi avec boîtier en aluminium stable.

Dates techniques

Taille de la bande: 20 x 525 mm



Hand-Bandschleifer

Hochdrehender Profi-Bandschleifer mit stabilem Aluminiumgehäuse.

Technische Daten

Bandgrösse: 10 x 330 mm

Best. Nr. Art-No.	Drehzahl (u/min) Nombre de tours (t/min)	Gewicht (kg) Poids (kg)	Preis Prix
600 066	16'000	1,0	156.00

Siehe auch Artikel / voir aussi article „600 064“, auf Seite / on page 98

Ponceuse à bande manuelle

Ponceuse à bande à rotation élevée Profi avec boîtier en aluminium stable.

Dates techniques

Taille de la bande: 10 x 330 mm



Nadelbürste / Folienradierer

Nadelbürste zum Entfernen von Kitt, Farbe sowie Rost auf Stahlblechen und Rohrkonstruktionen. Speziell für Karosseriespengler und metallverarbeitende Betriebe.

Technische Daten

ohne Absaugung

Best. Nr. Art-No.	max. Drehzahl (u/min) Nombre de tours max. (t/min)	Gewicht (kg) Poids (kg)	Preis Prix
ROX 50900	4'000	1,2	439.00

Brosse métallique / Gomme à effacer

Brosse métallique pour enlever les résidus de silicone, couleur ainsi que la rouille sur les toles d'acier et les constructions tubulaires. Spécialement pour carrossiers et entreprises de traitement des métaux.

Dates techniques

sans aspiration



SHOP.KELLER-KIRCHBERG.CH





Nadelbürste / Folienradierer

Nadelbürste zum Entfernen von Kitt, Farbe sowie Rost auf Stahlblechen und Rohrkonstruktionen. Speziell für Karoseriespengler und metallverarbeitende Betriebe.

Technische Daten
mit Absaugung

Brosse métallique / Gomme à effacer

Brosse métallique pour enlever les résidus de silicone, couleur ainsi que la rouille sur les toles d'acier et les constructions tubulaires. Spécialement pour carrossiers et entreprises de traitement des métaux.

Dates techniques
avec aspiration

Best. Nr. Art-No.	max. Drehzahl (u/min) Nombre de tours max. (t/min)	Gewicht (kg) Poids (kg)	Preis Prix
ROX 50901	4'000	1,2	489.00



Folienradierer

Ersatz Folienradierer

Gomme à effacer

Gomme à effacer de remplacement

Best. Nr. Art-No.	Durchmesser (") Diamètre (")	Preis Prix
ROX 50910	4	24.90



Grobreinigungsscheibe

Ersatz Grobreinigungsscheibe

Disque de nettoyage brut

Disque de nettoyage brut de remplacement

Best. Nr. Art-No.	Durchmesser (") Diamètre (")	Preis Prix
ROX 50911	4	21.90



Adapter Nadelbürste

Ersatz Adapter für Nadelbürsten

Adaptateur de brosse métallique

Adaptateur de remplacement pour brosse métallique

Technische Daten
Bohrung: 6 mm

Dates techniques
Trou: 6 mm

Best. Nr. Art-No.	Aussendurchmesser (Ø/mm) Diamètre extérieur (Ø/mm)	Breite (mm) Largeur (mm)	Preis Prix
ROX 50912	65	30	27.70

Nadelbürste

Ersatz Nadelbürste

Technische Daten
gerade

Best. Nr. Art-No.	Nadellänge (mm) Longueur des aiguilles (mm)	Nadeldicke (mm) Épaisseur des aiguilles (mm)	Preis Prix
ROX 50913	23	0,5	43.00

Brosse métallique

Brosse métallique de remplacement

Dates techniques
droit



Nadelbürste

Ersatz Nadelbürste

Technische Daten
abgewinkelt

Best. Nr. Art-No.	Nadellänge (mm) Longueur des aiguilles (mm)	Nadeldicke (mm) Épaisseur des aiguilles (mm)	Preis Prix
ROX 50914	23	0,5	43.00
ROX 50915	23	0,7	43.00

Brosse métallique

Brosse métallique de remplacement

Dates techniques
coudé



Nadelklopper

Druckluft-Nadelentrostler mit Pistolengriff.

Best. Nr. Art-No.	Hubzahl (u/min) Nombre de courses (u/min)	Gewicht (kg) Poids (kg)	Preis Prix
600 094	3'000	2,7	221.00

Détartreur à aiguilles

Détartreur à aiguilles pneumatique avec poignée pistolet.



Nadelklopper

Standard-Druckluft-Nadelhammer mit dreifach verstellbarer Schlagstärke.

Technische Daten

Nadeln: 19 Stk à Ø 3 mm

Best. Nr. Art-No.	Hubzahl (u/min) Cycles (u/min)	Gewicht (kg) Poids (kg)	Preis Prix
600 095	4'600	2,9	195.00

Marteau à aiguilles

Marteau à aiguilles pneumatique standard avec force de frappe réglable sur trois positions.

Dates techniques

Aiguilles: 19 pces à Ø 3 mm



Zubehör / Accessoires

Best. Nr. Art-No.	Grösse (∅/mm) Grandeur (∅/mm)	Preis Prix
Ersatznadel I Aiguille de rechange 600 0955	3	1.50



Meisselhammer-Set

Praktisches Meisselhammer-Set in stabilem Kunststoffkoffer.

Technische Daten

5 verschiedene Einsätze
Schlagstärke regulierbar

Best. Nr. Art-No.	Hubzahl (u/min) Cycles (t/min)	Gewicht (kg) Poids (kg)	Preis Prix
600 080	3'200	1,2	109.50

Set marteau-burineur

Set marteau-burineur pratique dans coffret en matière synthétique stable.

Dates techniques

5 différents burins
Puissance de frappe réglable



Meisselhammer

Druckluft-Meisselhammer mit Schwanenhalsgriff. Zum mühelosen Meisseln, Trennen und Schneiden.

Best. Nr. Art-No.	Hubzahl (u/min) Nombre de courses (t/min)	Gewicht (kg) Poids (kg)	Preis Prix
600 081	3'000	1,8	261.00

Zubehör / Accessoires

Best. Nr. Art-No.	Bezeichnung Désignation	Preis Prix
Flachmeissel Burin plat		
600 081/2	Flachmeissel 30 x 250 mm Burin plat 30 x 250 mm	24.00
Spitzmeissel Burin pointu		
600 081/1	Spitzmeissel 250 mm Burin pointu 250 mm	26.00

Marteau burineur

Marteau burineur pneumatique avec poignée en col-de-cygne. Pour travailler au burin, séparer et couper sans peine.



Karosseriesäge

Speziell geeignet für Sägearbeiten an Fahrzeug-Karosserien. Kann je nach Sägeblattverzahnung für verschiedene Metalle, Kunststoffe und Holz verwendet werden.

Technische Daten

Standard Modell

Best. Nr. Art-No.	Hubzahl (u/min) Cycles (t/min)	Gewicht (kg) Poids (kg)	Preis Prix
600 210	9'000	0,9	184.00

Scie pour carrosseries

Spécialement adapté pour travaux de découpe aux carrosseries de véhicules. Selon la denture de la scie, peut être utilisé pour différents métaux, matières synthétiques et bois.

Dates techniques

Modèle standard

Siehe auch Artikel / voir aussi article „600 212“, auf Seite / on page 97

Karosseriesäge

Speziell geeignet für Sägearbeiten an Fahrzeug-Karosserien. Kann je nach Sägeblattverzahnung für verschiedene Metalle, Kunststoffe und Holz verwendet werden.

Technische Daten
Profi Modell

Best. Nr. Art-No.	Hubzahl (u/min) Cycles (t/min)	Gewicht (kg) Poids (kg)	Preis Prix
600 220	9'000	1,0	238,00

Siehe auch Artikel / voir aussi article „600 222“, auf Seite / on page 97

Scie pour carrosseries

Spécialement adapté pour travaux de découpe aux carrosseries de véhicules. Selon la denture de la scie, peut être utilisé pour différents métaux, matières synthétiques et bois.

Dates techniques
Modèle professionnel



Scheibenkitschneider

Roxfort Druckluft-Kitschneider zum einfachen Entfernen von geklebten Fahrzeugscheiben. Profi-Ausglaswerkzeug.

Best. Nr. Art-No.	Hubzahl (u/min) Nombre de courses (t/min)	Gewicht (kg) Poids (kg)	Preis Prix
ROX 50701	18'000	1,3	249,00

Siehe auch Artikel / voir aussi article „ROX 50701/1“, auf Seite / on page 98

Kit découpeur de vitres

Kit découpeur pneumatique pour enlever facilement les vitres de voiture collées. Outil pour enlever les vitres professionnel.

Dates techniques
Modèle professionnel



Blechknabber

Leistungsstarkes Blechtrennwerkzeug mit hoher Schnittgeschwindigkeit. Ermöglicht mühelos Freiformausschnitte.

Technische Daten
max. Blechdicke: 1,2 mm Stahl

Best. Nr. Art-No.	Hubzahl (u/min) Cycles (t/min)	Gewicht (kg) Poids (kg)	Preis Prix
600 201	2'100	1,3	138,00

Grignoteuse à métal

Puissant outil à tronçonner la tôle avec haute vitesse de coupe. Permet la découpe de formes libres sans peine.

Dates techniques
Épaisseur de tôle max.: 1,2 mm acier



Blechscherer

Druckluft-Blechscherer für müheloses Blechschneiden.

Technische Daten
Pistolenform

Best. Nr. Art-No.	Schnittgeschwindigkeit (m/min) Vitesse de coupe (m/min)	Gewicht (kg) Poids (kg)	Preis Prix
600 202	4,5	1,3	141,00

Ciseau à métal

Ciseau à métal pneumatique pour une coupe de la tôle aisée.

Dates techniques
Forme de pistolet



Blechscherer

Druckluft-Blechscherer für müheloses Blechschneiden.

Technische Daten
gerade Form

Best. Nr. Art-No.	Schnittgeschwindigkeit (m/min) Vitesse de coupe (m/min)	Gewicht (kg) Poids (kg)	Preis Prix
600 204	4,5	1,0	139,00

Ciseau à métal

Ciseau à métal pneumatique pour une coupe de la tôle aisée.

Dates techniques
Forme droite





Loch- und Falzgerät (Absetzgerät)

Ermöglicht schnelles Lochen für Punktschweißungen. Das Absetzen von Karosserieblechen erfolgt mühelos.

Technische Daten

Falztiefe: 12 mm
 Lochgröße: 5 mm
 max. Blechdicke: 1,0 mm Stahl
 max. Blechdicke: 1,5 mm Alu

Appareil à percer et plier (appareil à plier)

Permet le perçage rapide pour soudures par points. La dépose de tôles de carrosserie se fait sans peine.

Dates techniques

Profondeur de pliage: 12 mm
 Grandeur de trou: 5 mm
 Épaisseur de tôle max.: 1,0 mm acier
 Épaisseur de tôle max.: 1,5 mm Alu

Best. Nr. Art.-No.	Gewicht (kg) Poids (kg)	Preis Prix
600 170	1,4	154.00



Bohrmaschine

Kompakte Druckluft-Bohrmaschine mit robustem Antrieb und stabilem Aluminiumgehäuse. Ausführung mit Pistolengriff.

Technische Daten

Drehzahl: 1'800 U/min
 Bohrer: max. Ø 10 mm
 Gewicht: 1,2 kg

Perceuse

Perceuse à air comprimé compacte avec transmission robuste et boîtier en aluminium stable. Exécution avec poignée pistolet.

Dates techniques

Nombre de tours: 1'800 T/min
 Mèche: max. Ø 10 mm
 Poids: 1,2 kg

Best. Nr. Art.-No.	Drehrichtung Sens de rotation	Bohrfutter Mandrin porte-mèche	Preis Prix
600 030	rechts / links droite / gauche	Zahnkranz Couronne dentée	117.00
600 029	rechts / links droite / gauche	Schnellspann Serrage rapide	135.00

Siehe auch Artikel / voir aussi article „602 800“, auf Seite / on page 83



Bohrmaschine

Kompakte Druckluft-Bohrmaschine mit robustem Antrieb und stabilem Aluminiumgehäuse. Ausführung mit Pistolengriff.

Technische Daten

Drehzahl: 800 U/min
 Bohrer: max. Ø 13 mm
 Gewicht: 1,6 kg

Perceuse

Perceuse à air comprimé compacte avec transmission robuste et boîtier en aluminium stable. Exécution avec poignée pistolet.

Dates techniques

Nombre de tours: 800 T/min
 Mèche: max. Ø 13 mm
 Poids: 1,6 kg

Best. Nr. Art.-No.	Drehrichtung Sens de rotation	Bohrfutter Mandrin porte-mèche	Preis Prix
600 032	rechts droite	Zahnkranz Couronne dentée	133.00
600 033	rechts / links droite / gauche	Schnellspann Serrage rapide	173.00
600 035	rechts / links droite / gauche	Zahnkranz Couronne dentée	146.00

Siehe auch Artikel / voir aussi article „602 401“, auf Seite / on page 83

Winkelbohrmaschine

Druckluft-Bohrmaschine mit Winkelgetriebe. Speziell geeignet für schwer zugängliche Stellen.

Technische Daten

Drehzahl: 1'900 U/min
Bohrer: max. Ø 10 mm
Gewicht: 0,9 kg

Best. Nr. Art-No.	Drehrichtung Sens de rotation	Bohrfutter Mandrin porte-mèche	Preis Prix
600 038	rechts droite	Zahnkranz Couronne dentée	136.00
600 037	rechts / links droite / gauche	Schnellspann Serrage rapide	174.00
600 039	rechts / links droite / gauche	Zahnkranz Couronne dentée	147.00

Siehe auch Artikel / voir aussi article „602 4060“, auf Seite / on page 81

Perceuse d'angle

Perceuse à air comprimé avec engrenage angulaire. Spécialement adaptée pour les endroits difficiles d'accès.

Dates techniques

Nombre de tours: 1'900 T/min
Mèche: max. Ø 10 mm
Poids: 0,9 kg



Geradebohrmaschine

Druckluft-Bohrmaschine in gerader Ausführung für Anwendungen mit beschränkten Platzverhältnissen.

Technische Daten

Drehzahl: 1'600 U/min
Bohrer: max. Ø 13 mm

Best. Nr. Art-No.	Drehrichtung Sens de rotation	Bohrfutter Mandrin	Preis Prix
600 040	rechts / links droite / gauche	Zahnkranz Couronne dentée	131.00

Siehe auch Artikel / voir aussi article „602 900“, auf Seite / on page 84

Perceuse droite

Perceuse pneumatique en exécution droite pour utilisations dans des conditions de place restreintes.

Dates techniques

Nombre de tours: 1'600 T/min
Foret: max. Ø 13 mm



Bohrfutter

Standard-Zahnkranz-Bohrfutter

Technische Daten

Gewinde: 3/8" - 24 UNF

Best. Nr. Art-No.	Bohrfutter Mandrin	Bohrer max. Foret max.	Preis Prix
ZZ VM 301	Zahnkranz Couronne dentée	Ø 10 mm	31.50
ZZ VM 302	Zahnkranz Couronne dentée	Ø 13 mm	33.50

Mandrin

Mandrin à couronne dentée standard

Dates techniques

Filetage: 3/8" - 24 UNF



Bohrfutter

Qualitäts-Schnellspann-Bohrfutter

Technische Daten

Gewinde: 3/8" - 24 UNF

Best. Nr. Art-No.	Bohrfutter Mandrin	Bohrer max. Foret max.	Preis Prix
ZZ VM 311	Schnellspann Serrage rapide	Ø 10 mm	37.50
ZZ VM 312	Schnellspann Serrage rapide	Ø 13 mm	46.50

Mandrin

Mandrin de qualité à serrage rapide

Dates techniques

Filetage: 3/8" - 24 UNF





Druckluftmaschinen-Set

Einsteigermaschinen-Set für allgemeine Werkstattarbeiten.

Technische Daten

- 1 Schlagschrauber 1/2"
- 10 Schlagnüsse
- 1 Geradeschleifer inkl. Schleifkörpern
- 1 Exzenterschleifer
- 1 Meisselhammer
- 4 Meisselinsätze
- 1 Bohrmaschine

Set de machines pneumatiques

Set de machines débutants pour travaux d'atelier généraux.

Dates techniques

- 1 Tournevis à percussion 1/2"
- 10 Douilles impact
- 1 Ponceuse droite avec éléments de ponça
- 1 Ponceuse excentrique
- 1 Marteau burineur
- 4 Burins
- 1 Perceuse

Best. Nr. Art-No.	Bezeichnung Désignation	Preis Prix
600 092	Druckluftmaschinen-Set Set de machines pneumatiques	319.00



Druckluftzubehör-Set

Praktisches Set mit dem gebräuchlichsten Zubehör.

Technische Daten

- Lackierpistole
- Sprühpistole
- Ausblaspistole
- Pneufüllpistole
- PVC-Spiralschlauch 5 m

Set d'accessoires pour air comprimé

Set pratique d'accessoires les plus utilisés.

Dates techniques

- Pistolet de laquage
- Pistolet pulvérisateur
- Pistolet souffleur
- Pistolet de gonflage des pneus
- Tuyau en spirale PVC 5 m

Best. Nr. Art-No.	Bezeichnung Désignation	Preis Prix
10 15 100	Druckluftzubehör-Set Set d'accessoires pour air comprimé	57.50



Werkzeug von Profis für Profis



Nietapparat Standard

Standard-Modell für müheloses Setzen von Blindnieten.

Technische Daten

Einsätze: 2,3 / 3,2 / 4,0 / 4,8 mm

Best. Nr. Art-No.	Zugkraft (Nm) Force de traction (Nm)	Gewicht (kg) Poids (kg)	Preis Prix
600 084	9'000	1,8	126.00

Siehe auch Artikel / voir aussi article „10 15 268“, auf Seite / on page 46

Riveteuse standard

Modèle standard pour la pose sans peine de rivets aveugles.

Dates techniques

Burins: 2,3 / 3,2 / 4,0 / 4,8 mm



Nietapparat Profi

Profi-POP-Nietapparat, für den Dauereinsatz.

Technische Daten

Einsätze: 2,3 / 3,2 / 4,0
4,8 / 5,5 / 6,4 mm

Best. Nr. Art-No.	Zugkraft (Nm) Force de traction (Nm)	Gewicht (kg) Poids (kg)	Preis Prix
600 086	16'000	2,1	354.00

Riveteuse professionnelle

Riveteuse POP professionnelle, pour utilisation permanente.

Dates techniques

Burins: 2,3 / 3,2 / 4,0
4,8 / 5,5 / 6,4 mm



Nietapparat Standard Set

Standard-Nietapparat (Art.Nr. 600 084) im praktischen Kunststoffkoffer. Inkl. Ersatzfedern, Ersatzzange und Dichtungen.

Technische Daten

Einsätze 2,3 / 3,2 / 4,0 / 4,8 mm

Best. Nr. Art-No.	Zugkraft (Nm) Force de traction (Nm)	Gewicht (kg) Poids (kg)	Preis Prix
600 088	9'000	1,8	158.00

Set riveteuse standard

Riveteuse standard (Art.No. 600 084) dans coffret pratique en matière synthétique. Ressort de rechange, poinçon de rechange et joints incl.

Dates techniques

Burins: 2,3 / 3,2 / 4,0 / 4,8 mm



Nietapparat Monobolt

Nietapparat für Monobolt-Stahlnieten. Mit Schaftabsaugung.

Technische Daten

Einsätze: 4,8 / 6,4 mm

Best. Nr. Art-No.	Zugkraft (Nm) Force de traction (Nm)	Gewicht (kg) Poids (kg)	Preis Prix
600 089	18'000	2,6	619.00

Riveteuse Monobolt

Riveteuse pour rivets acier Monobolt. Avec aspiration des tiges.

Dates techniques

Burins: 4,8 / 6,4 mm





Gravierstift

Druckluft-Gravierstift zum Markieren von Stahl, Kunststoff, Stein usw. Einfache Handhabung.

Crayon graveur

Crayon graveur pneumatique pour marquer métal, plastic, pierre etc. Maniement simple.

Best. Nr. Art-No.	Hubzahl (u/min) Nombre de courses (t/min)	Gewicht (kg) Poids (kg)	Preis Prix
600 150	13'000	0,5	121.00



Kittpistole

Druckluft-Kartuschenpresse aus Aluminium. Einfaches Dosieren per Knopfdruck. Passend für alle handelsüblichen Kartuschen.

Pistolet de masticage

Presse-cartouche pneumatique en aluminium. Dosage facile par presse-bouton. Adapté pour toutes les cartouches en vente dans le commerce.

Best. Nr. Art-No.	Gewicht (kg) Poids (kg)	Preis Prix
600 174	1,0	43.00



Unterbodenschutz-Spritzpistole

Spritzpistole zum Aufspritzen von Unterbodenschutz. Stabile Aluminium-Ausführung. Gewinde für alle handelsüblichen Unterbodenschutz-Lackierdosen.

Pistolet vaporisateur pour protection de bas de caisse

Pistolet vaporisateur pour vaporisation de protection de bas de caisse. Exécution aluminium stable. Filetage pour toutes les boîtes de laque de protection de bas de caisse du commerce.

Best. Nr. Art-No.	Gewicht (kg) Poids (kg)	Preis Prix
600 184	0,7	46.50



Fettpresse

Die Druckluft-Schmierpresse erleichtert die Maschinenwartung. Passend für alle handelsüblichen 0,4-l-Kartuschen.

Pompe de graissage

Pompe de graissage pneumatique, facilite l'entretien des machines. Adapté pour toutes les cartouches du commerce de 0,4 l.

Technische Daten

Inklusive Handpressgarnitur

Dates techniques

Garniture de presse manuelle incluse

Best. Nr. Art-No.	Gewicht (kg) Poids (kg)	Preis Prix
600 180	1,5	63.00

Siehe auch Artikel / voir aussi article „ZZ VM 520“, auf Seite / on page 103



Pneuffüllpistole geeicht

Profi-Reifenfüllpistole mit geeichtem Manometer. Gehäuse aus stabilem Kunststoff.

Pistolet de gonflage des pneus étalonné

Pistolet professionnel pour gonflage des pneus avec manomètre étalonné. Boîtier en matière synthétique stable.

Technische Daten

bis 10 bar

Dates techniques

jusqu'à 10 bar

Best. Nr. Art-No.	Gewicht (kg) Poids (kg)	Preis Prix
10 15 240	0,4	48.00

Pneufüllnippel

Passend für alle Standard-Reifenventile.

Best. Nr. Art-No.	Bezeichnung Désignation	Preis Prix
10 15 090	3-teiliges Fahrradnippel-Set Jeu de 3 nipples pour vélo	8.90



Pneufüllnippel

Zum Befüllen von Auto, Motorrad und Veloreifen.

Best. Nr. Art-No.	Bezeichnung Désignation	Anschluss Raccordement	Preis Prix
10 15 245	starr rigide	6 mm	13.50
10 15 246	starr mit Handgriff rigide avec poignée	6 mm	14.80
10 15 247	flexibel flexible	1/4"	15.90



Pneufüllnippel

Passend für Auto, Motorrad und Veloventile.

Best. Nr. Art-No.	Preis Prix
10 15 250	5.20



Pneufüller tragbar

Tragbarer Pneufüller inklusive Manometer bis 10 bar und Auffüllautomatikventil. Speziell geeignet für Tankstellen, Servicefahrzeuge, Reparaturwerkstätten etc.

Technische Daten

Kesselinhalt: 15 l

Best. Nr. Art-No.	Bezeichnung Désignation	Preis Prix
10 15 248	Pneufüller Gonfleur de pneus	429.00

Gonfleur de pneus portable

Gonfleur de pneus portable avec manomètre jusqu'à 10 bars et soupape de remplissage automatique. Spécialement adapté pour stations-service, véhicules de service, ateliers de réparation etc.

Dates techniques

Contenu du réservoir: 15 l





Profi-Lackierpistole Z1000 HVLP

Mini-Niederdruckspritzpistole in Profi-Ausführung. Speziell für kleinere Oberflächen und perfekten Lackfinish. Sehr hochwertig gefertigte Spritzpistole mit feinsten Zerstäubung. Stufenlose Einstellung der Farbmenge und Strahlbreite.

Technische Daten

Düse: Ø 0,8 mm
Druck: max. 2 bar

Pistolet à peinture professionnel Z1000 HVLP

Mini pistolet à peinture basse pression en exécution professionnelle. Spécialement pour petites surfaces et une finition de laquage parfaite. Pistolet à peinture fabrication de très haute valeur avec la plus fine vaporisation. Réglage en continu de la qua.

Dates techniques

Buse: Ø 0,8 mm
Pression: max. 2 bars

Best. Nr. Art-No.	Fliessbecher (l) Godet gravité (l)	Gewicht (kg) Poids (kg)	Preis Prix
10 15 180	0,25	0,3	329.00



Düsensätze zu Profilackierpistole Z1000 HVLP

Passend zu 10 15 180.

Jeu de buses pour pistolet de peinture professionnel Z1000 HVLP

Adapté pour 10 15 180.

Best. Nr. Art-No.	Düse (mm) Buse (mm)	Preis Prix
10 15 18005	0,5	75.00
10 15 18008	0,8	75.00
10 15 18010	1,0	75.00



Lackierpistole Super Pro-Paint

Mini-Spritzpistole mit Flachstrahl-Kopf, speziell für Ausbesserungs- und Designarbeiten. Die Spritzpistole zeichnet sich durch qualitativ sehr hochwertige Komponenten aus. Perfekte Oberflächen dank feinsten Zerstäubung. Stufenlose Einstellung der Farbmenge und Strahlbreite.

Technische Daten

Düse: Ø 0,7 mm
Druck: max. 3 bar

Pistolet de peinture Super Pro-Paint

Mini pistolet à peinture avec buse à jet plat, spécialement pour travaux d'amélioration et de design. Le pistolet à peinture se distingue par des composants de très haute qualité. Surfaces parfaites grâce à la plus fine vaporisation. Réglage en continu de la qua.

Dates techniques

Buse: Ø 0,7 mm
Pression: max. 3 bars

Best. Nr. Art-No.	Fliessbecher (l) Godet gravité (l)	Gewicht (kg) Poids (kg)	Preis Prix
10 15 190	0,075	0,3	89.00



Düsensätze zu Super Pro-Paint

Passend zu 10 15 190.

Jeu de buses pour Super Pro-Paint

Adapté pour 10 15 190.

Best. Nr. Art-No.	Düse (mm) Buse (mm)	Preis Prix
10 15 19005	0,5	18.00
10 15 19007	0,7	18.00
10 15 19010	1,0	18.00



Lackierpistole Profi Record 2000

GAV-Saugbecherpistole für anspruchsvolle Lackierarbeiten. Farbmenge und Strahlbreite können sehr präzise und stufenlos eingestellt werden. Mit Druckregelautomatik.

Technische Daten

Düse: Ø 1,5 mm
Druck: 4 - 8 bar

Best. Nr. Art-No.	Saugbecher (l) Godet d'aspiration	Gewicht (kg) Poids (kg)	Preis Prix
10 15 210	1,0	0,8	136,00

Pistolet à peinture Profi Record 2000

Pistolet à peinture avec godet GAV pour travaux de laquage exigeants, la quantité de couleur et la largeur de diffusion peuvent être réglées de manière très précise et en continu. Avec commande par pression automatique.

Dates techniques

Buse: Ø 1,5 mm
Pression: 4 - 8 bar



Düsensätze Profi Record

Passend zu 10 15 210 / 215 / 216.

Best. Nr. Art-No.	Düse (mm) Buse (mm)	Preis Prix
10 15 210/12	1,2	40,80
10 15 210/15	1,5	40,80
10 15 210/18	1,8	40,80
10 15 210/20	2,0	40,80
10 15 210/22	2,2	40,80
10 15 210/25	2,5	40,80

Jeux de buses Profi Record

Adapté pour 10 15 210 / 215 / 216.



Lackierpistole Profi Record 2200

GAV-Fließbecherpistole für anspruchsvolle Lackierarbeiten. Die Farbmenge und Strahlbreite können sehr präzise und stufenlos eingestellt werden. Zudem verfügt die Pistole über eine Druckregelautomatik.

Technische Daten

Düse: Ø 1,5 mm
Druck: 4 - 8 bar

Best. Nr. Art-No.	Fließbecher (l) Godet gravité	Gewicht (kg) Poids (kg)	Preis Prix
10 15 215	0,6	0,5	138,00

Pistolet à peinture Profi Record 2200

Pistolet à peinture avec godet gravité GAV pour travaux de laquage exigeants. La quantité et la largeur de diffusion peuvent être réglées de manière très précise et en continu. Le pistolet dispose en plus d'une commande par compression automatique.

Dates techniques

Buse: Ø 1,5 mm
Pression: 4 - 8 bar



Lackierpistole Profi Record S

Profi-Farbspritzpistole zur Verwendung mit Druck- oder Niederdruckanlage. Das Medium wird mittels Schlauch der Spritzpistole zugeführt. Hauptsächlich für Industrie-Anwendungen.

Technische Daten

Düse: Ø 1,5 mm
Druck: 4 - 8 bar

Best. Nr. Art-No.	Gewicht (kg) Poids (kg)	Preis Prix
10 15 216	0,45	89,00

Pistolet à peinture Profi Record S

Pistolet à peinture professionnel pour utilisation avec installation de pression et basse pression. Le produit est amené au pistolet diffuseur au moyen d'un tuyau flexible. Principalement pour utilisations industrielles.

Dates techniques

Buse: Ø 1,5 mm
Pression: 4 - 8 bar





Lackierpistole Standard

Farbspritzpistole mit Saugbecher. Stufenlose Strahlbreiten- sowie Farbmengeneinstellung.

Technische Daten

Düse: Ø 1,5 mm
Druck: 4 - 8 bar

Pistolet à peinture Standard

Pistolet à peinture avec godet d'aspiration. Réglage de la quantité de peinture et de la largeur du jet de diffusion en continu.

Dates techniques

Buse: Ø 1,5 mm
Pression: 4 - 8 bar

Best. Nr. Art-No.	Saugbecher (l) Godet d'aspiration	Gewicht (kg) Poids (kg)	Preis Prix
10 15 220	1,0	0,6	39.00

1



Düsensätze Standard

Passend zu 10 15 220 / 225 / 227.

Jeux de buses standards

Adapté pour 10 15 220 / 225 / 227.

Best. Nr. Art-No.	Düse (mm) Buse (mm)	Preis Prix
10 15 220/15	1,5	13.80
10 15 220/18	1,8	13.80
10 15 220/20	2,0	13.80



Lackierpistole Standard

Farbspritzpistole mit Fliessbecher. Farbmenge und Strahlbreite können stufenlos eingestellt werden.

Technische Daten

Düse: Ø 1,5 mm
Druck: 4 - 8 bar

Pistolet à peinture standard

Pistolet à peinture avec godet gravité. La quantité de peinture et de la largeur du jet de diffusion peuvent être réglées en continu.

Dates techniques

Buse: Ø 1,5 mm
Pression: 4 - 8 bar

Best. Nr. Art-No.	Fliessbecher (l) Godet gravité (l)	Gewicht (kg) Poids (kg)	Preis Prix
10 15 225	0,5	0,5	39.50
10 15 227	0,5	0,5	39.50



Sprühpistole

Einsetzbar für Reinigungszwecke sowie zum Einölen von Maschinen und rostgefärdeten Werkstücken.

Pistolet pulvérisateur

Utilisable à des fins de nettoyage ainsi que pour l'huilage de machines et de pièces usinées avec risque de rouille.

Best. Nr. Art-No.	Saugbecher (l) Godet d'aspiration (l)	Gewicht (kg) Poids (kg)	Preis Prix
10 15 200	1,0	0,55	29.00

Ausblaspistole Silvent

Ausblaspistole mit SILVENT-Düse, welche verschiedene Vorteile bietet: Lärmreduzierung, Druckluftverbrauchssenkung. Vor allem in der Industrieanwendung geeignet.

Pistolet à air Silvent

Pistolet à air avec buse SILVENT, qui offre différents avantages: réduction du bruit, diminution de la consommation d'air comprimé. Adapté avant tout pour l'utilisation industrielle.

Best. Nr. Art-No.	Bezeichnung Désignation	Preis Prix
10 15 228	Ausblaspistole Silvent Pistolet à air Silvent	47.00



Ausblaspistole Mini

Speziell kleine und handliche Ausblaspistole.

Mini pistolet souffleur

Pistolet souffleur spécialement petit et maniable.

Best. Nr. Art-No.	Bezeichnung Désignation	Preis Prix
10 15 229	Ausblaspistole Mini Mini pistolet souffleur	12.80



Ausblaspistole Standard

Standard Modell mit Aluminiumgehäuse.

Pistolet à air standard

Modèle standard avec boîtier en aluminium.

Best. Nr. Art-No.	Bezeichnung Désignation	Preis Prix
10 15 230	Ausblaspistole Standard Pistolet à air standard	12.00



Ausblaspistole Spezial

Ausblaspistole mit langem Griff zur besseren Dosierung sowie langem, abgewinkeltem Blasrohr. Gehäuse aus stabilem Kunststoff.

Pistolet à air spécial

Pistolet à air avec longue poignée pour un meilleur dosage, tuyau de soufflage courbé. Boîtier en matière synthétique stable.

Best. Nr. Art-No.	Bezeichnung Désignation	Preis Prix
10 15 231	Ausblaspistole Spezial Pistolet à air spécial	14.90



Ausblaspistole lang

Standard-Modell mit langem Blasrohr.

Pistolet à air long

Modèle standard avec long tuyau de soufflage.

Best. Nr. Art-No.	Bezeichnung Désignation	Preis Prix
10 15 235	Ausblaspistole lang Pistolet à air long	15.30





1-Zylinder-Kompressoren

Vollautomatische und leistungsstarke Kolbenkompressoren für Industrie und Gewerbe.

Technische Daten

CE-geprüfte Qualität
 Druckreduzierventil
 Druckluftschnellkupplung
 Geräuschdämpfender Ansaugfilter
 Wasserablasshahn
 Manometer für Behälterdruck
 Spannung: 230 V
 Druck: 8 bar

Compresseurs mono cylindre

Compresseurs à piston entièrement automatiques et puissants pour l'industrie et l'artisanat.

Dates techniques

Qualité testée CE
 Soupape de réduction de pression
 Raccord rapide air comprimé
 Filtre silencieux d'aspiration
 Robinet de purge d'eau
 Manomètre pour pression du réservoir
 Tension: 230 V
 Pression: 8 bar

Best. Nr. Art-No.	Typ Type	Tankinhalt (l) Contenance du réservoir (l)	Saugleistung (l/min) Puissance d'aspiration (l/min)	E-Motor (kW) Moteur E (kW)	E-Motor (PS) Moteur E (CV)	Ausführung Exécution	Gewicht (kg) Poids (kg)	Preis Prix
10 15 005	2N	10	217	1,1	1,5	fahr-/kippar mobile/inclinable	24	369.00
10 15 006	1	24	240	1,5	2,0	fahr-/kippar mobile/inclinable	30	398.00
10 15 023	023	24	240	1,5	2,0	fahrbar mobile	25	268.00
10 15 024	3NN	24	260	1,8	2,5	fahrbar mobile	27	437.00
10 15 030	7NNN	50	260	1,8	2,5	fahrbar mobile	38	495.00

Siehe auch Artikel / voir aussi article „10 15 075“, auf Seite / on page 42

2



2-Zylinder-Kompressoren

Vollautomatische und leistungsstarke Kolbenkompressoren für Industrie und Gewerbe.

Technische Daten

CE-geprüfte Qualität
 Druckreduzierventil
 Druckluftschnellkupplung
 Geräuschdämpfender Ansaugfilter
 Wasserablasshahn
 Manometer für Behälterdruck
 Druck: 10 bar

Compresseurs 2 cylindres

Compresseurs à pistons puissants et entièrement automatiques pour l'industrie et l'artisanat.

Dates techniques

Qualité certifiée CE
 Soupape de réduction de pression
 Raccord rapide pour air comprimé
 Filtre d'aspiration silencieux
 Robinet purgeur d'eau
 Manomètre pour pression du réservoir
 Pression: 10 bars

Best. Nr. Art-No.	Typ Type	Tankinhalt (l) Contenu du réservoir (l)	Saugleistung (l/min) Capacité d'aspiration (l/min)	E-Motor (kW) E-Moteur (kW)	E-Motor (PS) E-Moteur (CV)	Ausführung Exécution	Spannung (V) Tension (V)	Gewicht (kg) Poids (kg)	Preis Prix
10 15 031	031	50	340	2,2	3,0	fahrbar mobile	230	54	840.00
10 15 036	F4	100	340	2,2	3,0	fahrbar mobile	400	70	1'073.00
10 15 038	F3KE	100	260	1,5	2,0	fahrbar mobile	230	67	951.00

2-Zylinder-Kompressor

Langsamläufer mit Keilriemenantrieb.

Technische Daten

CE-geprüfte Qualität
Druckreduzierventil
Druckluftschnellkupplung
Geräuschdämpfender Ansaugfilter
Wasserablasshahn
Manometer für Behälterdruck
Spannung: 230 V
Druck: 9 bar

Compresseur 2 cylindres

Basse vitesse avec transmission par courroie.

Dates techniques

Qualité certifiée CE
Soupape de réduction de pression
Raccord rapide air comprimé
Filtre d'aspiration silencieux
Robinet de purge d'eau
Manomètre pour pression réservoir
Tension: 230 V
Pression: 9 bars



Best. Nr. Art-No.	Typ Type	Tankinhalt (l) Contenance du réservoir (l)	Saugleistung (l/min) Capacité d'aspiration (l/min)	E-Motor (kW) E-Moteur (kW)	E-Motor (PS) E-Moteur (CV)	Ausführung Exécution	Gewicht (kg) Poids (kg)	Preis Prix
10 15 035	035	50	240	1,5	2,0	fahrbar mobile	49	748.00

2-Zylinder-/2-Stufen-Kompressoren

CE-geprüfte, vollautomatische Kolbenkompressoren für Industrie und Gewerbe. Modell "F14" inklusive Stern-/Dreieckschalter.

Technische Daten

Kugelhahn am Behälterausgang
Keilriemenantrieb
mit Riemenschutz
Sicherheitsüberdruckventil
Behälterdruckmanometer
Ausführung: stationär
Spannung: 400 V

Compresseurs à 2 cylindres/biétage

Compresseurs à piston entièrement automatiques, testé CE, pour l'industrie et l'artisanat, modèle "F14" interrupteur en étoile/en triangle inclus.

Dates techniques

Robinet à bille à la sortie du réservoir
Transmission par courroie
avec protection
Soupape de surpression
Manomètre de pression du réservoir
Exécution: stationnaire
Tension: 400 V



Best. Nr. Art-No.	Typ Type	Tankinhalt (l) Contenance du réservoir	Saugleistung (l/min) Puissance d'aspiration (l/min)	E-Motor (kW) Moteur E (kW)	E-Motor (PS) Moteur E (CV)	Gewicht (kg) Poids (kg)	Druck (bar) Pression (bar)	Preis Prix
10 15 042	F8	200	514	3,0	4,0	108	10	1'534.00
10 15 045	F9N	270	653	4,0	5,5	157	10	1'879.00
10 15 046	F10N	200	470	3,0	4,0	110	15	1'698.00
10 15 048	F12	270	827	5,5	7,5	174	10	2'381.00
10 15 049	F14	270	1210	7,4	10,0	237	10	3'381.00

Siehe auch Artikel / voir aussi article „10 15 280“, auf Seite / on page 43



2-Zylinder-/2-Stufen-Kompressoren schallgedämmt

Schallgedämmte Hochleistungskompressoren ohne Drucklufttank. Modell "F14S" inklusive Stern-/Dreieckschalter. Die Druckluftaggregate sind baugleich mit den 2-Stufen-Kolbenkompressoren.

Technische Daten

Ausführung: stationär
Spannung: 400 V
Druck: 10 bar
Lärmpegel: nur 68 dB (A)

Compresseurs silencieux 2 cylindres/2 niveaux

Compresseurs haute performance silencieux sans réservoir à air comprimé. Modèle "F14S" interrupteur en étoile/triangulaire inclus. Les unités à air comprimé sont compatibles avec les compresseurs à deux niveaux.

Dates techniques

Exécution: stationnaire
Tension: 400 V
Pression: 10 bar
Niveau de bruit: seulement 68 dB (A)

Best. Nr. Art-No.	Typ Type	Saugleistung (l/min) Capacité d'aspiration (l/min)	E-Motor (kW) E-Moteur (kW)	E-Motor (PS) E-Moteur (CV)	Gewicht (kg) Poids (kg)	Preis Prix
10 15 045L	F9S	653	4,0	5,5	157	3'087.00
10 15 048L	F12S	827	5,5	7,5	174	3'930.00
10 15 049L	F14S	1210	7,4	10,0	237	5'145.00



Kompressoren-Öl

Um Schäden zu vermeiden, empfehlen wir, für Kolben- und Schraubenkompressoren jeweils nur das vom Hersteller empfohlene Spezial-Öl zu verwenden.

Huile pour compresseurs

Pour éviter des dommages, nous recommandons d'utiliser chaque fois seulement l'huile spéciale recommandée par le fabricant.

Best. Nr. Art-No.	Kompressorart Genre de compresseur	Menge (Liter) Quantité (Litre)	Preis Prix
10 15 0701	Kolben Pistons	1	11.40
10 15 0705	Kolben Pistons	5	54.10
10 15 07010	Kolben Pistons	10	102.90



Schrauben-Kompressor SPINN

Schraubenkompressor mit manueller Steuerung als Alternative zum Kolbenkompressor.

Technische Daten

sehr hoher Wirkungsgrad
beeindruckende Geräuscharmheit
64 – 69 dB (A), je nach Modell
geringe Betriebs- und Wartungskosten
sehr hohes Leistungsniveau
Druck: 10 bar

Compresseur à vis SPINN

Compresseur à vis avec commande manuelle comme alternative au compresseur à piston.

Dates techniques

très haut degré d'efficacité
Impressionnant silence
64 – 69 dB (A), selon le modèle
faibles coûts d'exploitation et d'entretien
Très haut niveau de puissance
Pression: 10 bars

Best. Nr. Art-No.	Länge (mm) Longueur (mm)	Breite (mm) Largeur (mm)	Höhe (mm) Hauteur (mm)	Motorleistung (kW) Capacité moteur (kW)	Motorleistung (PS) Capacité moteur (CV)	Saugleistung (l/min) Capacité d'aspiration (l/min)	Stromaufn. A Catégorie de consommation A	Preis Prix
10 VB 055 M	620	615	1000	5,5	7,5	600	16	4'990.00

Schrauben-Kompressor SPINN

Schraubenkompressor mit integriertem Kältetrockner und Drucklufttank. Steuerung manuell.

Technische Daten

sehr hoher Wirkungsgrad
beeindruckende Geräuscharmheit
64 – 69 dB (A), je nach Modell
geringe Betriebs- und Wartungskosten
sehr hohes Leistungsniveau
Druck: 10 bar
Kältetrockner mit 3-fach-Filter: 0,1 µm
Tankinhalt: 270 l

Compresseur à vis SPINN

Compresseur à vis avec sécheur à froid et réservoir à air comprimé. Commande manuelle.

Dates techniques

très haut degré d'efficacité
Impressionnant silence
64 - 69 dB (A), selon le modèle
faibles coûts d'exploitation et d'entretien
Très haut niveau de puissance
Pression: 10 bars
Sécheur à froid avec triple filtre: 0,1
Contenu du réservoir: 270 l



Best. Nr. Art-No.	Länge (mm) Longueur (mm)	Breite (mm) Largeur (mm)	Höhe (mm) Hauteur (mm)	Motorleistung (kW) Capacité moteur (kW)	Motorleistung (PS) Capacité moteur (CV)	Saugleistung (l/min) Capacité d'aspiration (l/min)	Stromaufn. A Catégorie de consomma- tion A	Preis Prix
10 VB 055 MTK	1530	615	1400	5,5	7,5	600	16	6'680.00

Schrauben-Kompressor FORMULA

High-Performance-Schraubenkompressoren mit Digitalsteuerung für jegliche Industrieanwendungen.

Technische Daten

sehr hoher Wirkungsgrad
beeindruckende Geräuscharmheit
64 – 69 dB (A), je nach Modell
geringe Betriebs- und Wartungskosten
sehr hohes Leistungsniveau
Druck: 10 bar

Compresseur à vis FORMULA

Compresseurs à vis haute performance avec commande digitale pour plusieurs applications industrielles.

Dates techniques

très haut degré d'efficacité
Impressionnant silence
64 – 69 dB (A), selon le modèle
faibles coûts d'exploitation et d'entretien
très haut degré d'efficacité
Pression: 10 bar



Best. Nr. Art-No.	Länge (mm) Longueur (mm)	Breite (mm) Largeur (mm)	Höhe (mm) Hauteur (mm)	Motorleistung (kW) Puissance moteur (kW)	Motorleistung (PS) Puissance moteur (CV)	Saugleistung (l/min) Capacité d'aspiration (l/min)	Stromaufn. A Consommation de courant A	Preis Prix
10 VB 7,5 M	1030	615	1045	5,5	7,5	690	16	8'300.00
10 VB 10 M	1030	615	1045	7,5	10,2	1040	20	8'720.00
10 VB 15 M	1030	615	1045	11,0	15,0	1400	25	9'340.00
10 VB 20 M	1030	615	1045	15,0	20,4	1930	40	9'870.00
10 VB 25 M	1800	710	1170	18,5	25,2	2500	50	13'980.00

Siehe auch Artikel / voir aussi article „10 15 805“, auf Seite / on page 52

Service und Reparatur auch vor Ort!
Service et réparation aussi sur place!



Schrauben-Kompressor GENESIS

High-Performance-Schraubenkompressoren mit integriertem Kältetrockner und Drucklufttank. Mit anwenderfreundlicher Digitalsteuerung.

Technische Daten

sehr hoher Wirkungsgrad
beeindruckende Geräuscharmheit
64 – 69 dB (A), je nach Modell
geringe Betriebs- und Wartungskosten
sehr hohes Leistungsniveau
Druck: 10 bar
Kältetrockner mit 3-fach-Filter: 0,1 µm
Tankinhalt: 270 l

Compresseurs à vis GENESIS

Compresseurs à vis haute performance avec sècheur à froid intégré et réservoir à air comprimé. Avec commande digitale conviviale.

Dates techniques

très haut degré d'efficacité
Impressionnant silence
64 - 69 dB (A) selon modèle
faibles coûts d'exploitation et d'entretien
Très haut niveau de capacité
Pression: 10 bar
Sècheur à froid avec triple filtre: 0,1
Contenance du réservoir: 270 l

Best. Nr. Art-No.	Länge (mm) Longueur (mm)	Breite (mm) Largeur (mm)	Höhe (mm) Hauteur (mm)	Motorleistung (kW) Puissance moteur (kW)	Motorleistung (PS) Puissance moteur (CV)	Saugleistung (l/min) Capacité d'aspiration (l/min)	Stromaufn. A Consommation de courant A	Preis Prix
10 VB 10 MTK	1180	615	1645	7,5	10,2	1040	20	11'780.00
10 VB 15 MTK	1180	615	1645	11,0	15,0	1400	25	11'980.00
10 VB 20 MTK	1180	615	1645	15,0	20,4	1930	40	12'650.00



Schrauben-Kompressor FORMULA

Schraubenkompressoren speziell für Nutzfahrzeug-Werkstätten mit Reifenservice.

Technische Daten

sehr hoher Wirkungsgrad
beeindruckende Geräuscharmheit
64 – 69 dB (A), je nach modèle
geringe Betriebs- und Wartungskosten
sehr hohes Leistungsniveau
Druck: 13 bar

Compresseurs à vis FORMULA

Compresseurs à vis spécialement pour ateliers de véhicules utilitaires avec service de pneus.

Dates techniques

très haut degré d'efficacité
Impressionnant silence
64 - 69 dB (A) selon modèle
faibles coûts d'exploitation et d'entretien
Très haut niveau de capacité
Pression: 13 bar

Best. Nr. Art-No.	Länge (mm) Longueur (mm)	Breite (mm) Largeur (mm)	Höhe (mm) Hauteur (mm)	Motorleistung (kW) Puissance moteur (kW)	Motorleistung (PS) Puissance moteur (CV)	Saugleistung (l/min) Capacité d'aspiration (l/min)	Stromaufn. A Consommation de courant A	Preis Prix
10 VB 15 H	1030	615	1045	11,0	15,0	1170	25	9'450.00
10 VB 20 H	1030	615	1045	15,0	20,4	1620	40	9'980.00



Kompressoren-Öl

Um Schäden zu vermeiden, empfehlen wir, für Kolben- und Schraubenkompressoren jeweils nur das vom Hersteller empfohlene Spezial-Öl zu verwenden.

Huile pour compresseurs

Pour éviter des dommages, nous recommandons pour les compresseurs à pistons et à vis d'utiliser chaque fois seulement l'huile spéciale recommandée par le fabricant.

Best. Nr. Art-No.	Kompressorart Genre de compresseur	Menge (Liter) Quantité (Litre)	Preis Prix
10 15 0711	Schrauben Vis	1	12.90
10 15 0715	Schrauben Vis	5	61.30
10 15 07110	Schrauben Vis	10	116.40

Druckluftkupplungen-Baureihe Orion (Norm)

Die häufig verwendete, günstige Druckluftkupplung für Garagenbetriebe und Industrie.

Technische Daten

Kupplung für Schlauch

Best. Nr. Art-No.	Schlauchdurchmesser (mm) Diamètre du tuyau flexible (mm)	Preis Prix
10 15 332	6	9.00
10 15 334	8	9.00
10 15 336	10	9.00
10 15 338	13	10.00

Siehe auch Artikel / voir aussi article „10 15 061“, auf Seite / on page 42

Raccords pour air comprimé, ligne de construction Orion (standard)

Le raccord pour air comprimé avantageux, le plus souvent utilisé dans les garages et l'industrie.

Dates techniques

Raccord pour tuyau flexible



Druckluftkupplungen-Baureihe Orion (Norm)

Die häufig verwendete, günstige Druckluftkupplung für Garagenbetriebe und Industrie.

Technische Daten

Kupplung mit Aussengewinde

Best. Nr. Art-No.	Gewinde (") Filetage (")	Preis Prix
10 15 340	1/4	9.00
10 15 342	3/8	10.00
10 15 343	1/2	11.00

Raccords pour air comprimé, ligne de construction Orion (standard)

Le raccord pour air comprimé avantageux, le plus souvent utilisé dans les garages et l'industrie.

Dates techniques

Raccord avec filetage extérieur



Druckluftkupplungen-Baureihe Orion (Norm)

Die häufig verwendete, günstige Druckluftkupplung für Garagenbetriebe und Industrie.

Technische Daten

Kupplung mit Innengewinde

Best. Nr. Art-No.	Gewinde (") Filetage (")	Preis Prix
10 15 344	1/4	9.00
10 15 346	3/8	10.00
10 15 347	1/2	11.00

Raccords pour air comprimé, ligne de construction Orion (standard)

Le raccord pour air comprimé avantageux, le plus souvent utilisé dans les garages et l'industrie.

Dates techniques

Raccord avec filetage intérieur





Sicherheits-Druckluftkupplung-System GAV

Kupplung mit Schiebemuffe zur Druckentlastung. Kompatibel mit Orion-Programm.

Technische Daten
Aussengewinde

Raccord pour air comprimé de sécurité système GAV

Raccord avec manchon coulissant pour la décharge de pression. Compatible avec le programme Orion.

Dates techniques
Filetage extérieur

Best. Nr. Art-No.	Gewinde (") Filetage (")	Preis Prix
10 15 690	1/4	25.40
10 15 691	3/8	26.20
10 15 692	1/2	28.20



Sicherheits-Druckluftkupplung-System GAV

Kupplung mit Schiebemuffe zur Druckentlastung. Kompatibel mit Orion-Programm.

Technische Daten
Innengewinde

Raccord pour air comprimé de sécurité système GAV

Raccord avec manchon coulissant pour la décharge de pression. Compatible avec le programme Orion.

Dates techniques
Filetage intérieur

Best. Nr. Art-No.	Gewinde (") Filetage (")	Preis Prix
10 15 693	1/4	25.20
10 15 694	3/8	26.20



Sicherheits-Druckluftkupplung-System GAV

Kupplung mit Schiebemuffe für Druckentlastung. Kompatibel mit Orion-Programm.

Technische Daten
Schlauchanschluss

Raccord pour air comprimé de sécurité système GAV

Raccord avec manchon coulissant pour la décharge de pression. Compatible avec le programme Orion.

Dates techniques
Raccordement du tuyau

Best. Nr. Art-No.	Schlauchdurchmesser (mm) Diamètre du tuyau flexible (mm)	Preis Prix
10 15 696	8	26.40
10 15 697	10	26.40

Abmessungen Stecknippel / Dimensions de raccords

Serie A

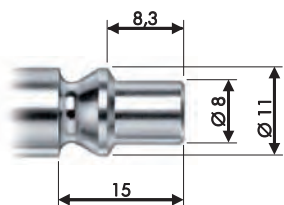

Serie K

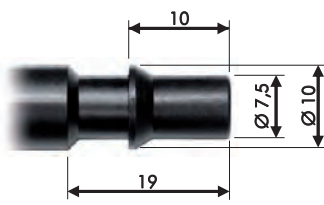

Serie E

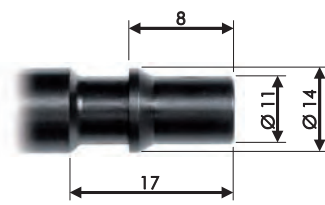

Serie Orion

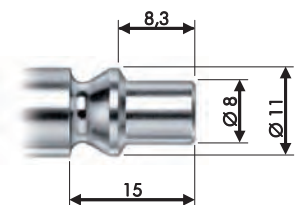

Sicherheits-Druckluftkupplung System Oetiker Serie A1

Intelligente Schwenkkupplung mit Entlüftung.

Technische Daten

Kupplung mit Innengewinde

Best. Nr. Art-No.	Gewinde (") Filetage (")	Preis Prix
10 15 430	1/4	28.60
10 15 431	3/8	28.60
10 15 432	1/2	28.60

Raccord pour air comprimé de sécurité système Oetiker série A1

Raccord pivotant intelligent avec évacuation d'air.

Dates techniques

Raccord fileté femelle



Sicherheits-Druckluftkupplung System Oetiker Serie A1

Intelligente Schwenkkupplung mit Entlüftung.

Technische Daten

Kupplung mit Aussengewinde

Best. Nr. Art-No.	Gewinde (") Filetage (")	Preis Prix
10 15 440	1/4	28.60
10 15 441	3/8	28.60
10 15 442	1/2	28.60

Raccord pour air comprimé de sécurité système Oetiker série A1

Raccord pivotant intelligent avec évacuation d'air.

Dates techniques

Raccord fileté mâle



Sicherheits-Druckluftkupplung System Oetiker Serie A1

Intelligente Schwenkkupplung mit Entlüftung.

Technische Daten

Kupplung mit Schlauchanschluss

Best. Nr. Art-No.	Schlauch (Ø/mm) Tuyau flexible (Ø/mm)	Preis Prix
10 15 450	8	29.90
10 15 451	10	29.90

Raccord pour air comprimé de sécurité système Oetiker série A1

Raccord pivotant intelligent avec évacuation d'air.

Dates techniques

Coupleur avec raccordement tuyau flexibl

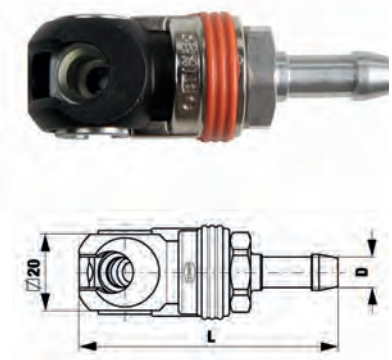



Sicherheits-Druckluftkupplung-System Oetiker Serie K

Intelligente Schwenkkupplung mit Entlüftung.

Technische Daten

Kupplung mit Innengewinde

Raccord pour air comprimé de sécurité système Oetiker série K

Raccord pivotant intelligent avec évacuation d'air.

Dates techniques

Raccord avec filetage intérieur

Best. Nr. Art-No.	Gewinde (") Filetage (")	Preis Prix
10 15 480	1/4	28.60
10 15 481	3/8	28.60
10 15 482	1/2	28.60

3

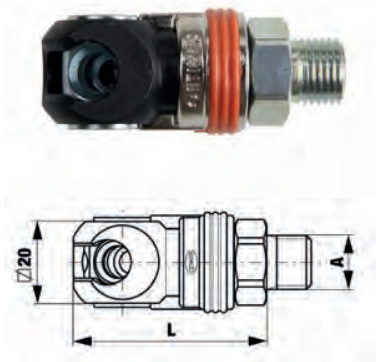

Sicherheits-Druckluftkupplung-System Oetiker Serie K

Intelligente Schwenkkupplung mit Entlüftung.

Technische Daten

Kupplung mit Aussengewinde

Raccord pour air comprimé de sécurité système Oetiker série K

Raccord pivotant intelligent avec évacuation d'air.

Dates techniques

Raccord fileté mâle

Best. Nr. Art-No.	Gewinde (") Filetage (")	Preis Prix
10 15 485	1/4	28.60
10 15 486	3/8	28.60
10 15 487	1/2	28.60

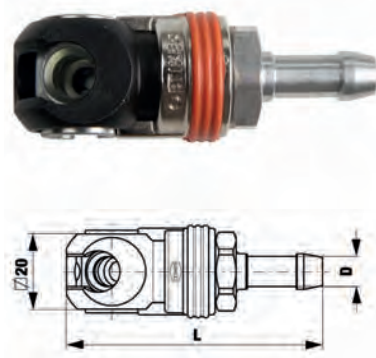

Sicherheits-Druckluftkupplung-System Oetiker Serie K

Intelligente Druckluftkupplung mit Entlüftung.

Technische Daten

Kupplung mit Schlauchanschluss

Raccord pour air comprimé de sécurité système Oetiker série K

Raccord pivotant intelligent avec évacuation d'air.

Dates techniques

Coupleur avec raccordement tuyau flexible

Best. Nr. Art-No.	Schlauch (mm) Tuyau flexible (mm)	Preis Prix
10 15 525	8	30.90
10 15 526	10	30.90

Sicherheits-Druckluftkupplung-System Oetiker Serie E

Intelligente Schwenkkupplung mit Entlüftung. Grosser Innendurchmesser für mehr Luftdurchlass.

Technische Daten

Kupplung mit Aussengewinde

Best. Nr. Art-No.	Gewinde (") Filetage (")	Preis Prix
10 15 505	1/4	30.90
10 15 506	3/8	30.90
10 15 507	1/2	30.90

Raccord pour air comprimé de sécurité système Oetiker série E

Raccord pivotant intelligent avec évacuation d'air. Grand diamètre intérieur pour plus de passage d'air.

Dates techniques

Raccord fileté mâle

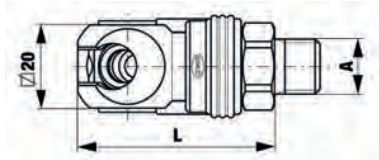

Sicherheits-Druckluftkupplung-System Oetiker Serie E

Intelligente Schwenkkupplung mit Entlüftung. Grosser Innendurchmesser für mehr Luftdurchlass.

Technische Daten

Kupplung mit Schlauchanschluss

Best. Nr. Art-No.	Schlauch (mm) Tuyau flexible (mm)	Preis Prix
10 15 508	10	33.00
10 15 509	13	33.00

Siehe auch Artikel / voir aussi article „10 15 061“, auf Seite / on page 42

Raccord pour air comprimé de sécurité système Oetiker série E

Raccord pivotant intelligent avec évacuation d'air. Grand diamètre intérieur pour plus de passage d'air.

Dates techniques

Coupleur avec raccordement tuyau flexibl

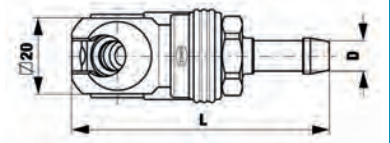

Sicherheits-Druckluftkupplung-System Oetiker Serie E

Intelligente Schwenkkupplung mit Entlüftung. Grosser Innendurchmesser für mehr Luftdurchlass.

Technische Daten

Kupplung mit Innengewinde

Best. Nr. Art-No.	Gewinde (") Filetage (")	Preis Prix
10 15 500	1/4	30.90
10 15 501	3/8	30.90
10 15 502	1/2	30.90

Raccord pour air comprimé de sécurité système Oetiker série E

Raccord pivotant intelligent avec évacuation d'air. Grand diamètre intérieur pour plus de passage d'air.

Dates techniques

Raccord fileté femelle

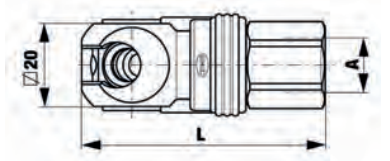



Stecknippel-Baureihe Orion (Norm)

Der häufig verwendete, günstige Stecknippel für Garagenbetriebe und Industrie.

Technische Daten

Stecknippel mit Aussengewinde
Messing, vernickelt

Raccord fileté, ligne de construction Orion (standard)

Le raccord fileté avantageux, le plus souvent utilisé dans les garages et l'industrie.

Dates techniques

Raccord avec filetage extérieur
Laiton nickélé

Best. Nr. Art-No.	Gewinde (") Filetage (")	Preis Prix
10 15 350	1/4	2.00
10 15 352	3/8	2.10
10 15 353	1/2	2.30

Siehe auch Artikel / voir aussi article „ZZ VM 510“, auf Seite / on page 102

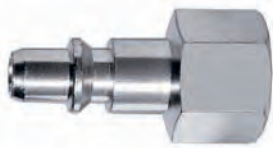

Stecknippel-Baureihe Orion (Norm)

Der häufig verwendete, günstige Stecknippel für Garagenbetriebe und Industrie.

Technische Daten

Stecknippel mit Innengewinde
Messing, vernickelt

Raccord fileté, ligne de construction Orion (standard)

Le raccord fileté avantageux, le plus souvent utilisé dans les garages et l'industrie.

Dates techniques

Raccord avec filetage intérieur
Laiton nickélé

Best. Nr. Art-No.	Gewinde (") Filetage (")	Preis Prix
10 15 354	1/4	2.00
10 15 356	3/8	2.10
10 15 357	1/2	2.30



Stecknippel-Baureihe Orion (Norm)

Der häufig verwendete, günstige Stecknippel für Garagenbetriebe und Industrie.

Technische Daten

Stecknippel mit Schlauchanschluss
Messing, vernickelt

Raccord fileté, ligne de construction Orion (standard)

Le raccord fileté avantageux, le plus souvent utilisé dans les garages et l'industrie.

Dates techniques

Raccord avec liaison tuyau
Laiton nickélé

Best. Nr. Art-No.	Schlauchdurchmesser (mm) Diamètre du tuyau flexible (mm)	Preis Prix
10 15 358	6	2.00
10 15 360	8	2.10
10 15 362	10	2.10
10 15 364	13	2.30

Schlauch-Verbindungs-nippel

Zur Verbindung oder Reparaturen von Schläuchen.

Technische Daten

Messing, vernickelt

Nipple de raccordement de tuyau flexible

Pour raccords ou réparations de tuyaux flexibles.

Dates techniques

Laiton nickelé



Best. Nr. Art-No.	Schlauchdurchmesser (mm) Diamètre de tuyau (mm)	Preis Prix
10 15 370	6	2.00
10 15 372	8	2.10
10 15 374	10	2.10
10 15 376	13	2.30

Stecknippel-System Oetiker A1

Passend zu Oetiker Sicherheits-Druckluftkupplung Serie A1.

Technische Daten

Stecknippel mit Aussengewinde
Stahl, verzinkt

Raccord enfichable système Oetiker A1

Adapté pour raccord d'air comprimé de sécurité Oetiker série A1.

Dates techniques

Raccord avec filetage extérieur
Galvanisé



Best. Nr. Art-No.	Gewinde (") Filetage (")	Preis Prix
10 15 460	1/4	2.90

Stecknippel-System Oetiker Serie A1

Passend zu Oetiker Sicherheits-Druckluftkupplung Serie A1.

Technische Daten

Stecknippel mit Innengewinde
Stahl, verzinkt

Raccord enfichable système Oetiker A1

Adapté pour raccord d'air comprimé de sécurité Oetiker série A1.

Dates techniques

Raccord avec filetage intérieur
Galvanisé



Best. Nr. Art-No.	Gewinde (") Filetage (")	Preis Prix
10 15 465	1/4	3.20

Stecknippel-System Oetiker Serie A1

Passend zu Oetiker Sicherheits-Druckluftkupplung Serie A1.

Technische Daten

Stecknippel mit Schlauchanschluss
Stahl, verzinkt

Raccord enfichable système Oetiker A1

Adapté pour raccord d'air comprimé de sécurité Oetiker série A1.

Dates techniques

Raccord avec liaison tuyau
Galvanisé



Best. Nr. Art-No.	Schlauchdurchmesser (mm) Diamètre du tuyau flexible (mm)	Preis Prix
10 15 470	8	3.20
10 15 471	10	3.20



Stecknippel-Oetiker Serie K

Passend zu Oetiker Sicherheits-Druckluftkupplung Serie K.

Technische Daten

Stecknippel mit Aussengewinde
Stahl, verzinkt

Raccord enfichable Oetiker série K

Adapté pour raccord d'air comprimé de sécurité Oetiker série K.

Dates techniques

Raccord avec filetage extérieur
Galvanisé

Best. Nr. Art-No.	Gewinde (") Filetage (")	Preis Prix
10 15 490	1/4	5.10
10 15 491	3/8	5.60



Stecknippel-Oetiker Serie K

Passend zu Oetiker Sicherheits-Druckluftkupplung Serie K.

Technische Daten

Stecknippel mit Innengewinde
Stahl, verzinkt

Raccord enfichable Oetiker série K

Adapté pour raccord d'air comprimé de sécurité Oetiker série K.

Dates techniques

Raccord avec filetage intérieur
Galvanisé

Best. Nr. Art-No.	Gewinde (") Filetage (")	Preis Prix
10 15 494	1/4	6.70

3



Stecknippel-Oetiker Serie K

Passend zu Oetiker Sicherheits-Druckluftkupplung Serie K.

Technische Daten

Stecknippel mit Schlauchanschluss
Stahl, verzinkt

Raccord enfichable Oetiker série K

Adapté pour raccord d'air comprimé de sécurité Oetiker série K.

Dates techniques

Raccord avec liaison tuyau
Galvanisé

Best. Nr. Art-No.	Schlauchdurchmesser (mm) Diamètre du tuyau flexible (mm)	Preis Prix
10 15 496	8	5.10
10 15 497	10	5.10

www.keller-kirchberg.ch

Stecknippel-System Oetiker Serie E

Passend zu Oetiker Sicherheits-Druckluftkupplung Serie E.

Technische Daten

Stecknippel mit Aussengewinde
Stahl, verzinkt

Best. Nr. Art-No.	Gewinde (") Filetage (")	Preis Prix
10 15 510	1/4	3.20
10 15 511	3/8	4.30
10 15 512	1/2	4.30

Raccord enfichable Oetiker série E

Adapté pour raccord d'air comprimé de sécurité Oetiker série E.

Dates techniques

Nipple avec filetage extérieur
Galvanisé



Stecknippel-System Oetiker Serie E

Passend zu Oetiker Sicherheits-Druckluftkupplung Serie E.

Technische Daten

Stecknippel mit Innengewinde
Stahl, verzinkt

Best. Nr. Art-No.	Gewinde (") Filetage (")	Preis Prix
10 15 515	1/4	4.00
10 15 516	3/8	5.70
10 15 517	1/2	9.00

Raccord enfichable Oetiker série E

Adapté pour raccord d'air comprimé de sécurité Oetiker série E.

Dates techniques

Nipple avec filetage intérieur
Galvanisé



Stecknippel-System Oetiker Serie E

Passend zu Oetiker Sicherheits-Druckluftkupplung Serie E.

Technische Daten

Stecknippel mit Schlauchanschluss
Stahl, verzinkt

Best. Nr. Art-No.	Schlauchdurchmesser (mm) Diamètre du tuyau flexible (mm)	Preis Prix
10 15 520	10	3.30
10 15 521	13	6.60

Raccord enfichable Oetiker série E

Adapté pour raccord d'air comprimé de sécurité Oetiker série E.

Dates techniques

Raccord avec liaison tuyau
Galvanisé



Gewinde-Schlauchnippel

Gewindenippel für den direkten Anschluss von Druckluftschläuchen an Gewindeausgängen.

Technische Daten

Messing, vernickelt

Best. Nr. Art-No.	Gewinde (") Filetage (")	Schlauchdurchmesser (mm) Diamètre du tuyau flexible (mm)	Preis Prix
10 15 303	1/4	6	1.80
10 15 305	1/4	8	1.80
10 15 307	1/4	10	1.80
10 15 309	1/4	13	2.00
10 15 315	3/8	8	2.10
10 15 317	3/8	10	2.10
10 15 319	3/8	13	2.50
10 15 321	3/8	14	2.50

Raccord fileté pour tuyau flexible

Raccord fileté pour le raccordement direct de tuyaux à air comprimé flexibles aux sorties du filetage.

Dates techniques

Laiton nickelé





Druckluftschlauch Soft

Flexibler Soft-Druckluftschlauch mit Nylongewebe.

Technische Daten

max. Druck: 15 bar

Tuyau à air comprimé flexible Soft

Tuyau à air comprimé Soft flexible avec armature nylon.

Dates techniques

Pression max.: 15 bars

Best. Nr. Art-No.	Dimension (mm) Dimension (mm)	Preis Prix
10 15 060	8 x 14	3.30
10 15 063	10 x 15	3.70



Druckluftschlauch Standard

Flexibler Luftschlauch mit Nylongewebe.

Technische Daten

max. Druck: 20 bar

Tuyau à air comprimé standard

Tuyau à air flexible tissé nylon.

Dates techniques

Pression max.: 20 bar

Best. Nr. Art-No.	Dimension (mm) Dimension (mm)	Preis Prix
10 15 061	8 x 14	2.20
10 15 062	10 x 17	3.10
10 15 067	13 x 19	3.90



Druckluftschlauch Transparent

Transparenter Druckluftschlauch mit Nylongewebe.

Technische Daten

max. Druck: 20 bar

Tuyau à air comprimé transparent

Tuyau à air comprimé transparent avec armature nylon.

Dates techniques

Pression max.: 20 bars

Best. Nr. Art-No.	Dimension (mm) Dimension (mm)	Preis Prix
10 15 064	8 x 14	2.40
10 15 065	10 x 16	2.70



Druckluft-Spiralschlauch

Spiral-Druckluftschlauch mit Druckluftkupplungen.

Technische Daten

max. Druck: 10 bar

Schlauchlänge: 8 m

Tuyau à air comprimé en spirale

Tuyau à air comprimé en spirale avec raccords pour air comprimé.

Dates techniques

Pression max.: 10 bar

Longueur du tuyau: 8 m

Best. Nr. Art-No.	Dimension (mm) Dimension (mm)	Preis Prix
10 15 075	6,5 x 10	41.20
10 15 078	8,0 x 12	52.50



Druckluftschlauch mit Kupplungen

Druckluftschlauch mit Kupplungen fertig konfektioniert.

Technische Daten

max. Druck: 20 bar

Schlauch: Ø 10 x 17 mm

Flexible à air comprimé avec raccords

Flexible à air comprimé avec raccords entièrement confectionné.

Dates techniques

Pression max.: 20 bars

Tuyau: Ø 10 x 17 mm

Best. Nr. Art-No.	Länge (m) Longueur (m)	Preis Prix
10 15 081	10	36.50
10 15 082	20	58.00

Schlauchklemmen-Oetiker

2-Ohr-Schlauchklemmen galvanisch verzinkt.

Best. Nr. Art-No.	Spannbereich (mm) Plage de serrage (mm)	Preis Prix
10 15 665	5 - 7	0.30
10 15 666	7 - 9	0.30
10 15 668	9 - 11	0.35
10 15 671	11 - 13	0.35
10 15 673	13 - 15	0.35
10 15 676	15 - 18	0.40
10 15 678	17 - 20	0.50
10 15 680	18 - 21	0.55
10 15 681	20 - 23	0.55
10 15 682	22 - 25	0.60
10 15 683	23 - 27	0.65

Siehe auch Artikel / voir aussi article „600 555“, auf Seite / on page 69

Colliers de serrage Oetiker

Colliers de serrage à 2 oreilles zinguées galvanique.



Wartungseinheit

Wartungseinheit bestehend aus Druckreduzierventil, Wasserabscheider und Öler für Druckluftsysteme sowie Anlagen und Maschinen mit speziellen Druckluftanforderungen. Die Aufbereitung der Druckluft verlängert die Lebensdauer der Maschinen, Werkzeuge sowie der Rohrleitungen.

Best. Nr. Art-No.	Gewinde (") Filetage (")	Preis Prix
10 15 280	1/4	106.00
10 15 285	3/8	145.50
10 15 286	1/2	151.00

Unité d'entretien

Unité d'entretien composée de soupape de réduction de pression, purgeur d'eau et lubrificateur pour les systèmes à air comprimé ainsi que pour les installations et machines avec des exigences d'air comprimé spéciales. La préparation de l'air comprimé prol.



Öler

Versetzt die Druckluft mit einem stetigen Ölnebel, welcher für die meisten Druckluftwerkzeuge unentbehrlich ist. Die Ölnebelzufuhr ist stufenlos einstellbar.

Best. Nr. Art-No.	Gewinde (") Filetage (")	Preis Prix
10 15 287	3/8	59.90

Lubrificateur

Mélange l'air comprimé avec un brouillard d'huile permanent, lequel est indispensable pour la plupart des outils à air comprimé. L'apport du brouillard d'huile est réglable en continu.



Öler zu Luftmaschine

Einfacher Öler zur Verwendung direkt vor dem Druckluftwerkzeug.

Best. Nr. Art-No.	Gewinde (") Filetage (")	Preis Prix
600 098	1/4	8.00
600 099	3/8	8.00

Lubrificateur pour machine pneumatique

Lubrificateur simple pour utilisation directe devant l'outil pneumatique.





Wasserabscheider

Druckluft führt nach dem Kompressor immer Wasserpartikel mit, welche bei sämtlichen Maschinen und Werkzeugen zu Schäden führen können.

Best. Nr. Art-No.	Gewinde (") Filetage (")	Preis Prix
10 15 270	1/4	44.20
10 15 275	3/8	58.50
10 15 276	1/2	69.00
10 15 277	1	129.50

Purgeur de compresseur

Après le compresseur, l'air comprimé entraîne toujours des particules d'eau qui peuvent entraîner des dégâts sur l'ensemble des machines et outils.



Mini-Wasserabscheider 1/4"

Einfacher Wasserabscheider zur direkten Verwendung vor dem Druckluftwerkzeug.

Best. Nr. Art-No.	Bezeichnung Désignation	Preis Prix
600 097	Mini-Wasserabscheider 1/4" Mini purgeur de compresseur 1/4"	14.90

Mini purgeur de compresseur 1/4"

Purgeur de compresseur simple pour utilisation directe devant l'outil à air comprimé.

3



Manometer für Pneuffüllpistolen 4 BAR

Druckanzeiginstrument mit Markierungen speziell für Pneuffüllpistolen.

Technische Daten

Gehäuse: Ø 63 mm
Anschluss: 1/4"
Mechanik: Messing
Gehäuse: Hartkunststoff

Best. Nr. Art-No.	Skala (bar) Échelle (bar)	Anschluss Raccordement	Preis Prix
10 15 239	4	unten dessous	39.60

Manomètre pour pistolet de gonflage des pneus

Indicateur de pression avec marquage spécial pour pistolets de gonflage des pneus.

Dates techniques

Boîtier: Ø 63 mm
Raccordement: 1/4"
Mécanique: Laiton
Boîtier: Matière synthétique dure



Manometer für Pneuffüllpistolen

Druckanzeiginstrument mit Markierungen speziell für Pneuffüllpistolen.

Technische Daten

Gehäuse: Ø 63 mm
Anschluss: 1/4"
Mechanik: Messing
Gehäuse: Hartkunststoff

Best. Nr. Art-No.	Skala (bar) Graduation (bar)	Anschluss Raccordement	Preis Prix
10 15 241	12	unten dessous	14.50
10 15 242	12	hinten derrière	14.50

Manomètre pour pistolets de gonflage des pneus

Instrument indicateur de pression avec marquages spécialement pour pistolets de gonflage de pneus.

Dates techniques

Boîtier: Ø 63 mm
Raccordement: 1/4"
Mécanique: laiton
Boîtier: matière synthétique dure

Gummischutz

Schützt das Manometer vor Beschädigung.

Technische Daten

für Manometer Ø 63 mm

Best. Nr. Art-No.	Anschluss Raccordement	Preis Prix
10 15 243	hinten derrière	4.90
10 15 244	unten dessous	4.90

Protection caoutchouc

Protège le manomètre de dégâts.

Dates techniques

pour manomètre Ø 63 mm



Manometer

Präzises Analog-Druckanzeigegerät mit Messing Armatur.
Gehäuse aus schwarzem Hartkunststoff.

Best. Nr. Art-No.	Anschluss Raccordement	Skala (bar) Graduation (bar)	Anschluss (") Raccordement (")	Dimension (mm) Dimension (mm)	Preis Prix
10 15 260	unten dessous	16	1/4	63	17.50
10 15 261	hinten derrière	12	1/8	40	14.50
10 15 262	hinten derrière	20	1/4	63	17.50

Manomètre

Instrument indicateur de pression analogique précis avec armature en laiton. Boîtier en matière synthétique dure, noire.



Druckreduzierventil

Einfaches, stufenlos einstellbares Druckreduzierventil mit Manometer.
Ausgang mit Kupplung. Eingang mit Gewinde zur Verwendung direkt am Kompressor.

Best. Nr. Art-No.	Gewinde (") Filetage (")	Preis Prix
10 15 266	1/4	29.50

Soupape de réduction de pression

Soupape de réduction de pression simple, réglable en continu avec manomètre. Sortie avec raccord. Entrée avec filetage pour utilisation directe au compresseur.



Druckreduzierventil

Stufenlos einstellbares Druckreduzierventil mit Manometer.

Best. Nr. Art-No.	Gewinde (") Filetage (")	Preis Prix
10 15 267	3/8	55.20
10 15 269	1/2	65.80

Soupape de réduction de pression

Soupape de réduction de pression réglable en continu avec manomètre.





Druckreduzierventil

Einfaches, stufenlos einstellbares Druckreduzierventil mit Manometer. Ausgang mit Kupplung. Eingang mit Stecknippel zur Verwendung zwischen Luftleitungen.

Soupape de réduction de pression

Soupape de réduction de pression avec manomètre avec réglage simple en continu. Sortie avec raccord. Entrée avec raccord enfichable pour utilisation entre les conduites d'air.

Best. Nr. Art-No.	Bezeichnung Désignation	Preis Prix
10 15 268	Druckreduzierventil Soupape de réduction	32.50



Druckreduzierventil mit Abscheider

Stufenloses Druckreduzierventil mit Wasserabscheider kombiniert. Der eingestellte Druck ist am Manometer ablesbar.

Soupape de réduction de pression avec purgeur de compresseur

Soupape de réduction de pression en continu combinée avec purgeur d'eau. Le réglage de la pression est lisible sur le manomètre.

Best. Nr. Art-No.	Gewinde (") filetage (")	Preis Prix
10 15 272	1/4	69.50
10 15 273	1/2	104.00
10 15 274	3/8	99.00

3



Druckreduzierventil

Für den direkten Aufbau auf Druckluftkompressoren.

Soupape de réduction de pression

Pour le montage direct sur les compresseurs à air comprimé.

Technische Daten

Anschluss unten 3/8"

Dates techniques

Raccordement inférieur 3/8"

Best. Nr. Art-No.	Kupplungen (Stk) Raccords (pce)	Preis Prix
10 15 295	2	73.00
10 15 297	1	61.50



Luftmengenregler 1/4"

Luftmenge über Drehknopf regulierbar.

Régulateur du volume d'air 1/4"

Volume d'air réglable par bouton.

Best. Nr. Art-No.	Gewinde (") Filetage (")	Preis Prix
600 096	1/4	8.50

Druckluftschlauchroller

Automatischer Schlauchroller mit schlagfestem Kunststoffgehäuse.
Inklusive Kupplung und Wandhalter.

Enrouleur de tuyau à air comprimé

Enrouleur de tuyau automatique avec boîtier en matière synthétique
résistant aux chocs. Y compris raccord et support mural.

Best. Nr. Art-No.	Schlauchlänge (m) Longueur du tuyau flexible (m)	max. Druck (bar) Pression max. (bar)	Schlauchgröße (mm) Dimension du tuyau (mm)	Preis Prix
10 15 702	15	20	8 x 12	292.00



Druckluftschlauchroller

Automatischer Schlauchroller mit pulverbeschichtetem Metallgehäuse.
Inklusive Kupplungen und Wandhalter.

Enrouleur tuyau à air comprimé

Enrouleur de tuyau automatique avec boîtier métallique revêtu par
pulvérisation. Raccords et support mural incl.

Best. Nr. Art-No.	Schlauchlänge (m) Longueur du tuyau (m)	max. Druck (bar) Pression max. (bar)	Schlauchgröße (mm) Grandeur du tuyau (mm)	Preis Prix
ROX 50501	12	15	8 x 12	207.00



Schlauchhalter

Schlauchhalter Big

Support de tuyau

Support de tuyau Big

Best. Nr. Art-No.	Höhe (mm) Hauteur (mm)	Breite (mm) Largeur (mm)	Tiefe (mm) Profondeur (mm)	Preis Prix
ZZ EH 25254	65	310	170	28.80



Schlauchhalter

Schlauchhalter Midi

Support de tuyau

Support de tuyau Midi

Best. Nr. Art-No.	Höhe (mm) Hauteur (mm)	Breite (mm) Largeur (mm)	Tiefe (mm) Profondeur (mm)	Preis Prix
ZZ EH 25353	130	220	170	15.30





Sicherheitsventil

Zur Absicherung vom Druckluft-Kessel.

Soupape de sécurité

Pour la sécurisation de la citerne à air comprimé.

Best. Nr. Art-No.	Anschlussgewinde (") Filetage de raccordement (")	max. Druck (bar) Pression max. (bar)	Preis Prix
ZZ G VST 11	1/4	4	8.20
ZZ G VST 12	1/4	8	8.20
ZZ G VST 13	1/4	9	8.35
ZZ G VST 14	1/4	10	8.80
ZZ G VST 15	1/4	13	9.80
ZZ G VST 16	1/4	15	11.30
ZZ G VST 21	3/8	8	11.00
ZZ G VST 22	3/8	10	11.00
ZZ G VST 23	3/8	11	11.80
ZZ G VST 24	3/8	12	15.40
ZZ G VST 25	3/8	15	12.30
ZZ G VST 31	1/2	10	20.80
ZZ G VST 32	1/2	11	22.10
ZZ G VST 33	1/2	15	23.40



Reduzierstück

Technische Daten

Aussengewinde x Innengewinde

Réducteur

Dates techniques

Filetage extérieur x Filetage intérieur

Best. Nr. Art-No.	Aussengewinde (") Filetage extérieur (")	Innengewinde (") Filetage intérieur (")	Preis Prix
ZZ G 1215 1	1/8	1/8	0.85
ZZ G 1215 2	1/4	1/8	1.30
ZZ G 1215 3	3/8	1/8	1.40
ZZ G 1215 4	1/4	1/4	1.55
ZZ G 1215 5	1/4	3/8	1.90
ZZ G 1215 6	1/4	3/8	3.15
ZZ G 1215 7	3/8	3/8	1.95
ZZ G 1215 8	3/8	1/2	3.25
ZZ G 1215 9	1/2	1/2	3.40



Reduktion

Technische Daten

Aussengewinde x Innengewinde

Réduction

Dates techniques

Filetage extérieur x Filetage intérieur

Best. Nr. Art-No.	Aussengewinde (") Filetage extérieur (")	Innengewinde (") Filetage intérieur (")	Preis Prix
ZZ G 1218 2	1/4	1/8	1.30
ZZ G 1218 10	3/4	3/8	3.90
ZZ G 1218 11	3/4	1/2	4.20
ZZ G 1218 3	3/8	1/8	1.55
ZZ G 1218 4	1/2	1/8	2.05
ZZ G 1218 5	3/8	1/4	1.65
ZZ G 1218 6	1/2	1/4	1.90
ZZ G 1218 7	1/2	3/8	1.75

Doppelnippel

Mamelon double

Technische Daten
Aussengewinde

Dates techniques
Filetage extérieur

Best. Nr. Art-No.	Aussengewinde (") Filetage extérieur (")	Preis Prix
ZZ G 1221 2	1/8	1.00
ZZ G 1221 3	1/4	1.35
ZZ G 1221 4	3/8	1.70
ZZ G 1221 5	1/2	2.60
ZZ G 1221 6	3/4	5.20



Doppelnippel

Mamelon double

Technische Daten
Aussengewinde x Aussengewinde

Dates techniques
Filetage extérieur x Filetage extérieur

Best. Nr. Art-No.	Aussengewinde (") Filetage extérieur (")	Aussengewinde (") Filetage extérieur (")	Preis Prix
ZZ G 1222 2	1/8	1/4	1.30
ZZ G 1222 3	1/8	3/8	1.55
ZZ G 1222 4	1/4	3/8	1.65
ZZ G 1222 5	1/4	1/2	2.70
ZZ G 1222 6	3/8	1/2	2.50
ZZ G 1222 7	1/2	3/4	4.80



Verschlusszapfen

Bouchon d'étanchéité

Technische Daten
Aussengewinde

Dates techniques
Filetage extérieur

Best. Nr. Art-No.	Aussengewinde (") Filetage extérieur (")	Preis Prix
ZZ G 1223 2	1/8	0.75
ZZ G 1223 3	1/4	1.15
ZZ G 1223 4	3/8	1.35
ZZ G 1223 5	1/2	1.95
ZZ G 1223 6	3/4	3.15



Muffe

Manchon

Technische Daten
Innengewinde x Innengewinde

Dates techniques
Filetage intérieur x Filetage intérieur

Best. Nr. Art-No.	Innengewinde (") Filetage intérieur (")	Preis Prix
ZZ G 1225 2	1/8	0.85
ZZ G 1225 3	1/8	1.40
ZZ G 1225 4	3/8	2.05
ZZ G 1225 5	1/2	3.50



Reduziermuffe

Manchon de réduction



Technische Daten

Innengewinde x Innengewinde

Dates techniques

Filetage intérieur x Filetage intérieur

Best. Nr. Art-No.	Innengewinde (") Filetage intérieur (")	Innengewinde (") Filetage intérieur (")	Preis Prix
ZZ G 1226 2	1/8	1/4	1.30
ZZ G 1226 3	1/8	3/8	1.75
ZZ G 1226 4	1/8	1/2	2.95
ZZ G 1226 5	1/4	3/8	1.90
ZZ G 1226 6	1/4	1/2	3.20
ZZ G 1226 7	3/8	1/2	3.25

Winkel

Angle



Technische Daten

Innengewinde x Innengewinde

Dates techniques

Filetage intérieur x Filetage intérieur

Best. Nr. Art-No.	Innengewinde (") Filetage intérieur (")	Innengewinde (") Filetage intérieur (")	Preis Prix
ZZ G 1249 1	1/8	1/8	1.65
ZZ G 1249 2	1/4	1/4	2.75
ZZ G 1249 3	3/8	3/8	5.20
ZZ G 1249 4	1/2	1/2	7.25
ZZ G 1249 5	3/4	3/4	9.85
ZZ G 1249 6	1	1	16.10

Winkel

Angle



Technische Daten

Innengewinde x Aussengewinde

Dates techniques

Filetage intérieur x Filetage extérieur

Best. Nr. Art-No.	Innengewinde (") Filetage intérieur (")	Aussengewinde (") Filetage extérieur (")	Preis Prix
ZZ G 1250 1	1/8	1/8	1.60
ZZ G 1250 2	1/4	1/4	2.75
ZZ G 1250 3	3/8	3/8	5.00
ZZ G 1250 4	1/2	1/2	7.00
ZZ G 1250 5	3/4	3/4	9.60
ZZ G 1250 6	1	1	15.50

T-Stück

Pièce en T

Technische Daten

3 x Innengewinde

Dates techniques

3 x Filetage intérieur

Best. Nr. Art-No.	Innengewinde (") Filetage intérieur (")	Preis Prix
ZZ G 1251 1	1/8	2.10
ZZ G 1251 2	1/4	3.75
ZZ G 1251 3	3/8	7.40
ZZ G 1251 4	1/2	9.90
ZZ G 1251 5	3/4	13.00
ZZ G 1251 6	1	22.40



Winkel

Angle

Technische Daten

Aussengewinde x Aussengewinde

Dates techniques

Filetage extérieur x Filetage extérieur

Best. Nr. Art-No.	Aussengewinde (") Filetage extérieur (")	Aussengewinde (") Filetage extérieur (")	Preis Prix
ZZ G 1255 1	1/8	1/8	1.55
ZZ G 1255 2	1/4	1/4	2.70
ZZ G 1255 3	3/8	3/8	5.00
ZZ G 1255 4	1/2	1/2	6.65
ZZ G 1255 5	3/4	3/4	9.10
ZZ G 1255 6	1	1	15.00



3

Y-Stück

Pièce en Y

Technische Daten

Aussengewinde x Innengewinde

Dates techniques

Filetage extérieur x Filetage intérieur

Best. Nr. Art-No.	Aussengewinde (") Filetage extérieur (")	Innengewinde (") Filetage intérieur (")	Innengewinde (") Filetage intérieur (")	Preis Prix
ZZ G 1260 1	1/8	1/8	1/8	2.45
ZZ G 1260 2	1/4	1/4	1/4	3.45
ZZ G 1260 3	3/8	3/8	3/8	5.60
ZZ G 1260 4	1/2	1/2	1/2	8.90



Kugelhahn

Robinet à bille

Technische Daten

Innengewinde x Aussengewinde

Dates techniques

Filetage intérieur x Filetage extérieur

Best. Nr. Art-No.	Innengewinde (") Filetage intérieur (")	Aussengewinde (") Filetage extérieur (")	Preis Prix
ZZ G 1268 1	1/8	1/8	6.50
ZZ G 1268 2	1/4	1/4	6.90
ZZ G 1268 3	3/8	3/8	7.40
ZZ G 1268 4	1/2	1/2	7.75





Drucklufttank liegend

Liegender Druckluftbehälter für Kompressoren ohne Tank oder um Luftverbrauchsspitzen sowie Kompressorwartungen zu überbrücken. Stahlbehälter pulverbeschichtet mit Korrosionsschutz innen.

Technische Daten

Druck max.: 11 bar
Inhalt: 270 l

Réservoir à air comprimé couché

Réceptif à air comprimé couché pour compresseurs sans réservoir ou pour les pointes de consommation d'air ainsi que pour surmonter les entretiens du compresseur. Réceptif en acier revêtu par poudre avec protection intérieure contre la corrosion.

Dates techniques

Pression max.: 11 bar
Contenance: 270 l

Best. Nr. Art-No.	Bezeichnung Désignation	Preis Prix
10 15 805	Tank liegend Réservoir couché	556.00



Drucklufttank stehend

Stehender Druckluftbehälter für Kompressoren oder um Luftverbrauchsspitzen sowie Kompressorwartungen zu überbrücken. Pulverbeschichteter Stahlbehälter mit Korrosionsschutz innen.

Technische Daten

Druck max.: 11 bar
Inhalt: 270 l

Réservoir à air comprimé vertical

Réservoir d'air comprimé vertical pour compresseurs ou pour pointes de consommation d'air ainsi que pour suppléer lors d'entretien du compresseur. Réservoir en acier revêtu par poudre avec protection anti-corrosion intérieure.

Dates techniques

Pression max.: 11 bars
Contenu: 270 l

Best. Nr. Art-No.	Bezeichnung Désignation	Preis Prix
10 15 809	Tank stehend Réservoir vertical	616.00

3



Druckluft-Kältetrockner 230 V

Die Druckluft wird abgekühlt und anschliessend im Luft-/Luft-Wärmetauscher wieder erwärmt. Das entstehende Kondenswasser wird automatisch entleert. Durch die Druckluftentfeuchtung kann in den angeschlossenen Maschinen und Rohrleitungen kein Rostwasser und keine Korrosion entstehen.

Technische Daten

kein Kondensat und somit kein Rost
im Druckluftnetz
längere Lebensdauer der Maschinen,
Werkzeuge und Rohrleitungssysteme

Sècheur d'air comprimé par réfrigération 230 V

L'air comprimé est refroidi et ensuite à nouveau réchauffé dans l'échangeur de chaleur air/air. L'eau de condensation qui en résulte est automatiquement vidée. Avec la déshumidification de l'air comprimé, il ne peut pas résulter d'eau rouillée et de corro.

Dates techniques

pas de condensation et donc pas de rouil
dans le réseau à air comprimé
plus longue durée de vie des machines,
Système d'outillage et de tuyauterie

Best. Nr. Art-No.	Leistung (l/min) Capacité (l/min)	Breite (mm) Largeur (mm)	Tiefe (mm) Profondeur (mm)	Höhe (mm) Hauteur (mm)	Gewicht (kg) Poids (kg)	Preis Prix
10 ES 0800	900	500	210	505	24	1'771.00
10 ES 1100	1200	500	210	505	24	2'055.00
10 ES 1600	1600	520	225	565	27	2'615.00
10 ES 2200	2200	520	225	565	31	2'932.00
10 ES 3000	3000	520	225	565	35	3'272.00
10 ES 5000	5000	555	425	600	58	4'610.00
10 ES 6000	6000	555	425	600	60	5'246.00

Ringgabel-Schlüssel einzeln

Chrom-Vanadium-Ringgabel-Schlüssel.

Clé mixte individuelle

Clé mixte chrome-Vanadium.

Best. Nr. Art-No.	Grösse (mm) Grandeur (mm)	Preis Prix
600 721	6	4.20
600 722	7	4.20
600 723	8	4.50
600 725	10	4.80
600 727	12	5.60
600 728	13	5.80
600 729	14	6.40
600 730	15	7.00
600 731	16	7.30
600 732	17	8.30
600 733	18	8.50
600 734	19	8.90
600 735	20	9.40
600 736	21	9.80
600 737	22	12.10
600 739	24	14.30
600 742	27	18.60
600 745	30	22.90
600 747	32	23.80
600 749	34	32.90
600 751	36	45.60
600 756	41	59.50
600 761	46	91.80



Ringgabel-Schlüsselsatz

11-teiliger Ringgabel-Schlüsselsatz aus Chrom-Vanadium.

Jeu de clés mixtes

Jeu de 11 clés mixtes en chrome-Vanadium.

Technische Daten

Grössen:
8, 9, 10, 11, 12, 13,
14, 15, 17, 19, 22 mm

Dates techniques

Grandeur:
8, 9, 10, 11, 12, 13,
14, 15, 17, 19, 22 mm

Best. Nr. Art-No.	Bezeichnung Désignation	Preis Prix
600 710	Ringgabel-Schlüsselsatz Jeu de clés mixtes	62.80



4

Ringgabel-Schlüsselsatz gekröpft

12-teiliger Chrom-Vanadium-Ringgabel-Schlüsselsatz mit abgekröpftem Ringschlüssel.

Jeu de clés mixtes coudées

Jeu de 12 clés mixtes en chrome-Vanadium avec clés à boucle coudées.

Technische Daten

Grössen:
8, 9, 10, 11, 12, 13,
14, 15, 16, 17, 18, 19 mm

Dates techniques

Grandeur:
8, 9, 10, 11, 12, 13,
14, 15, 16, 17, 18, 19 mm

Best. Nr. Art-No.	Bezeichnung Désignation	Preis Prix
600 720	Ringgabel-Schlüsselsatz Jeu de clés mixtes	58.50





Ringgabel-Schlüsselsatz

17-teiliger Ringgabel-Schlüsselsatz aus Chrom-Vanadium.

Technische Daten

Größen:
6, 7, 8, 9, 10, 11, 12, 13, 14, 15, 16,
17, 18, 19, 20, 21, 22 mm

Jeu de clés mixtes

Jeu de 17 clés mixtes en chrome Vanadium.

Dates techniques

Grandeurs:
6, 7, 8, 9, 10, 11, 12, 13, 14, 15, 16,
17, 18, 19, 20, 21, 22 mm

Best. Nr. Art-No.	Bezeichnung Désignation	Preis Prix
EK0622	Ringgabel-Schlüsselsatz Jeu de clés mixtes	95.50



Ringgabel-Schlüsselsatz

4-teiliger Ringgabel-Schlüsselsatz aus Chrom-Vanadium.

Technische Daten

Größen: 24, 27, 30, 32 mm

Jeu de clés mixtes

Jeu de 4 clés mixtes en chrome-Vanadium.

Dates techniques

Grandeurs: 24, 27, 30, 32 mm

Best. Nr. Art-No.	Bezeichnung Désignation	Preis Prix
EK2432	Ringgabel-Schlüsselsatz Jeu de clés mixtes	62.90



Ringratschen-Schlüssel

Qualitativ hochwertige Ringratschen-Schlüssel mit Gabelkopf.

Clé à cliquet à anneau

Précieuse clé à cliquet à anneau de qualité avec fourche.

Best. Nr. Art-No.	Grösse (mm) Grandeur (mm)	Preis Prix
ROX 10008	8	15.00
ROX 10010	10	16.00
ROX 10012	12	17.00
ROX 10013	13	18.00
ROX 10014	14	19.00
ROX 10017	17	23.00
ROX 10019	19	26.00
ROX 10022	22	37.00
ROX 10024	24	41.00
ROX 10027	27	59.00



Ringratschen-Schlüsselsatz

Ringratschen-Schlüsselsatz, umschaltbar.

Technische Daten

Größen: 6 - 8, 10 - 12, 11 - 13,
14 - 17, 19 - 21 mm

Jeu de clés à cliquets à anneaux

Jeu de clés à cliquets à anneaux, réversibles.

Dates techniques

Grandeurs: 6 - 8, 10 - 12, 11 - 13,
14 - 17, 19 - 21 mm

Best. Nr. Art-No.	Bezeichnung Désignation	Preis Prix
600 590	Satz 5-teilig "Hobby" Jeu de 5 pièces "Hobby"	49.90

Ringratschen-Schlüsselsatz

Ringratschen-Schlüsselsatz, umschaltbar.

Technische Daten

Größen: 8, 10, 12, 13, 17, 19 mm

Jeu de clés à cliquet

Jeu de clé à cliquet, réversible.

Dates techniques

Grandeur: 8, 10, 12, 13, 17, 19 mm

Best. Nr. Art-No.	Bezeichnung Désignation	Preis Prix
ROX 10001	Ringratschen-Schlüsselsatz Jeu de clés à cliquet à anneau	112.00



Rollgabelschlüssel

Chrom-Vanadium-"Engländer"-Schlüssel mit mm-Skala.

Clé à molette

Clé "Anglaise" Chrome-Vanadium avec échelle mm.

Best. Nr. Art-No.	Länge ("/mm) Longueur ("/mm)	Schlüsselweite (mm) Ouverture (mm)	Preis Prix
EK06150	6 / 150	20,0	10.80
EK08200	8 / 200	25,4	12.50
EK10250	10 / 250	30,5	17.00
EK12300	12 / 300	35,5	22.80
EK15375	15 / 375	44,0	47.50
EK18450	18 / 450	55,0	79.00
EK24600	24 / 600	63,0	154.00



Profi-Steckschlüsselsatz 1/2"

24-teiliger Steckschlüsselsatz in 1/2"-Profi-Ausführung. Inklusive stabilem Stahlkoffer.

Technische Daten

Bestehend aus:

SW 10 - 11 - 12 - 13 - 14 - 15 - 16 - 17
- 18 - 19 - 20 - 21 - 22 - 23 - 24 - 27
- 30 - 32

SW Kerze 21

1 Umschaltknarre / 1 Winkelgriff

1 T-Griff / 1 Verlängerungshebel

1 Winkelversatzadapter

Jeu de clés à douilles 1/2"

Jeu de 24 clés à douilles 1/2" exécution professionnelle. Coffre en acier stable compris.

Dates techniques

Composé de:

SW 10 - 11 - 12 - 13 - 14 - 15 - 16 - 17
- 18 - 19 - 20 - 21 - 22 - 23 - 24 - 27
- 30 - 32

SW bougie 21

1 cliquet réversible / 1 poignée coudée

1 poignée en T / 1 levier de rallonge

1 adaptateur déplacement angulaire

Best. Nr. Art-No.	Bezeichnung Désignation	Preis Prix
600 430	Steckschlüsselsatz 1/2" Profi Jeu de clés à douilles profess	127.00





Profi-Steckschlüsselsatz 3/4"

20-teiliger 3/4" -Steckschlüsselsatz in stabilem Stahlkoffer.

Technische Daten

Bestehend aus:
 19 - 21 - 22 - 23 - 24 - 26 - 27 - 29 -
 30 - 32 - 35 - 36 - 38 - 41 - 46 - 50
 1 Umschaltknarre
 1 T-Griff
 2 Verlängerungen

Jeu de clés à douilles professionnel 3/4"

Jeu de 20 clés à douilles 3/4" dans un coffret en acier stable.

Dates techniques

Composé de:
 19 - 21 - 22 - 23 - 24 - 26 - 27 - 29 -
 30 - 32 - 35 - 36 - 38 - 41 - 46 - 50
 1 cliquet réversible
 1 poignée en T
 2 rallonges

Best. Nr. Art-No.	Bezeichnung Désignation	Preis Prix
600 440	Steckschlüsselsatz 3/4" Jeu de clés à douilles 3/4"	199.00



Profi-Steckschlüsselsatz 3/4"

20-teiliger Zoll-Steckschlüsselsatz in stabilem Stahlkoffer. Ausführung in 3/4".

Technische Daten

Bestehend aus:
 SW 3/4", 7/8", 15/16", 1", 1 1/16",
 1 1/8", 1 3/16", 1 1/4", 1 5/16", 1 3/8"
 1 7/16", 1 1/2", 1 5/8", 1 3/4", 1 7/8", 2"
 1 Umschaltknarre
 1 T-Griff
 2 Verlängerungen

Jeu de clés à douilles professionnel

Jeu de 20 clés à douilles en pouces dans un coffret en acier stable. Exécution 3/4".

Dates techniques

Composé de:
 SW 3/4", 7/8", 15/16", 1", 1 1/16",
 1 1/8", 1 3/16", 1 1/4", 1 5/16", 1 3/8"
 1 7/16", 1 1/2", 1 5/8", 1 3/4", 1 7/8", 2"
 1 cliquet réversible
 1 poignée en T
 2 rallonges

Best. Nr. Art-No.	Bezeichnung Désignation	Preis Prix
600 442	Steckschlüsselsatz 3/4" Jeu de clés à douilles 3/4"	209.00



Profi-Steckschlüsselsatz 1"

14-teiliger Chrom-Vanadium -Steckschlüsselsatz in stabilem Stahlkoffer. Antrieb 1".

Technische Daten

Bestehend aus:
 SW 36 - 41 - 46 - 50 - 55 - 60 - 65 - 70
 - 75 - 80
 1 Umschaltknarre
 1 Adapter für T-Griff
 2 Verlängerungen

Jeu de clés à douilles professionnel 1"

Jeu de 14 clés à douilles en chrome-Vanadium dans coffret métallique stable. Transmission 1".

Dates techniques

Composé de:
 SW 36 - 41 - 46 - 50 - 55 - 60 - 65 - 70
 - 75 - 80
 1 cliquet réversible
 1 adaptateur pour poignée en T
 2 rallonges

Best. Nr. Art-No.	Bezeichnung Désignation	Preis Prix
EK1-14	Steckschlüsselsatz 1" Jeu de clés à douilles 1"	468.00

4

Schlüsselsatz 1/4" - 1/2"

82-teiliger Chrom-Vanadium-Steckschlüsselsatz im Koffer.

Technische Daten

Bestehend aus:
 Ring-/ Gabelschlüssel 8 - 22, 2 T-Griff
 1/4" SW 4 - 141 / 2" SW 14 - 32
 1/2" SW Kerzen 16 - 21 / Torx 8 - 55
 Inbus 3 - 14 / Philips 1 - 4 / 1 Adapter
 Schlitz 4 - 12 / Pozidriv 1 - 4
 2 Umschaltknarren / 1 Schraubendreher
 5 Verlängerungen / 2 Kardangelenke

Jeu de clés à douilles 1/4" - 1/2"

Jeu de 82 clés à douilles chrome-Vanadium dans coffret.

Dates techniques

Composé de:
 Clé à anneau / fourche 8 - 22 / 2 poigné
 1/4" SW 4 - 14 / 1/2" SW 14 - 32
 1/2" SW bougies 16 - 21 / Torx 8 - 55
 Inbus 3 - 14 / Philips 1 - 4 / 1 adap.
 Fente 4 - 12 / Pozidriv 1 - 4
 2 cliquets réversibles / 1 tournevis
 5 rallonges / 2 joints universels



Best. Nr. Art-No.	Bezeichnung Désignation	Preis Prix
EK121482	Schlüsselsatz 1/4" - 1/2" Jeu de clés 1/4" - 1/2"	148.50

Steckschlüsselsatz 1/4" - 1/2"

94-teiliger Chrom-Vanadium-Steckschlüsselsatz im Koffer.

Technische Daten

Bestehend aus:
 1/4" SW 4 - 14 / 1/4" SW lang 6 - 13
 1/2" SW 10 - 32 / 1/2" SW lang 14 - 19
 1/2" SW Kerzen 16 - 21 / Inbus 1,5 - 14
 Schlitz 4 - 12 / Philips 1 - 4 / T-Griff
 Pozidriv 1 - 4 / Torx 8 - 55 / 1 Adapter
 2 Umschaltknarren / 5 Verlängerungen
 1 Schraubendreher / 2 Kardangelenke

Jeu de clé à douilles 1/4" - 1/2"

Jeu de 94 clés à douilles en chrome-Vanadium dans une valise.

Dates techniques

Composé de:
 1/4" SW 4 - 14 / 1/4" SW long 6 - 13
 1/2" SW 10 - 32 / 1/2" SW long 14 - 19
 1/2" SW bougies 16 - 21 / Inbus 1,5 - 14
 Fente 4 - 12 / Philips 1 - 4 / poignée
 Pozidriv 1 - 4 / Torx 8 - 55 / 1 adap.
 2 cliquets réversibles / 5 rallonges
 1 Tournevis / 2 joints universels



Best. Nr. Art-No.	Bezeichnung Désignation	Preis Prix
EK121494	Steckschlüsselsatz 1/4" - 1/2" Jeu de clés à douilles	129.00

Steckschlüsselsatz 1/2"

22-teiliger Chrom-Vanadium-Satz im praktischen Koffer.

Technische Daten

Bestehend aus:
 SW 10 - 11 - 12 - 13 - 14 - 15 - 16 - 17
 - 18 - 19 - 22 - 24 - 27 - 30 - 32
 SW Kerzen 16 - 21
 1 Umschaltknarre
 2 Verlängerungen mit und ohne T-Griff
 1 Kardangelenke
 1 Adapter

Jeu de clés à douilles 1/2"

Jeu de 22 pièces chrome-Vanadium dans un coffret pratique.

Dates techniques

Composé de:
 SW 10 - 11 - 12 - 13 - 14 - 15 - 16 - 17
 - 18 - 19 - 22 - 24 - 27 - 30 - 32
 SW Bougies 16 - 21
 1 cliquet réversible
 2 rallonges avec et sans poignée en T
 1 joint universel
 1 adaptateur



Best. Nr. Art-No.	Bezeichnung Désignation	Preis Prix
EK1222	Steckschlüsselsatz 1/2" Jeu de clés à douilles 1/2"	92.50



Steckschlüsselsatz 1/4"

46-teiliger Chrom-Vanadium-Steckschlüsselsatz im praktischen Kunststoffkoffer.

Technische Daten

- Bestehend aus:
 SW 4 - 14 / Inbus 3 - 4 - 5 - 6 - 7 - 8
 Schlitz 4 - 5,5 - 7 / Pozidriv 1 - 2 - 3
 Torx 10 - 40 / Philips 1 - 2 - 3
 1 Umschaltknarre 1 Adapter / 1 T-Griff
 1 Verlängerung flexibel
 2 Verlängerungen
 1 Kardangelenk

Jeu de clés à douilles 1/4"

Jeu de 46 clés à douilles en chrome-Vanadium dans une valise en matière synthétique pratique.

Dates techniques

- Composé de:
 SW 4 - 14 / Inbus 3 - 4 - 5 - 6 - 7 - 8
 Fente 4 - 5,5 - 7 / Pozidriv 1 - 2 - 3
 Torx 10 - 40 / Philips 1 - 2 - 3
 1 cliquet réversible / 1 adaptateur
 1 rallonge flexible
 2 rallonges
 1 joint universel

Best. Nr. Art-No.	Bezeichnung Désignation	Preis Prix
EK1446	Steckschlüsselsatz 1/4" Jeu de clés à douilles 1/4"	52.50



Profi-Steckschlüsselsatz 3/4"

21-teiliger Chrom-Vanadium-Satz im praktischen Kunststoff-Koffer. Ausführung 3/4".

Technische Daten

- Bestehend aus:
 19 - 21 - 22 - 23 - 24 - 26 - 27 - 29 -
 30 - 32 - 35 - 36 - 38 - 41 - 46 - 50
 1 Umschaltknarre
 1 T-Griff
 3 Verlängerungen

Jeu de clés à douilles professionnel 3/4"

Jeu de 21 pièces en chrome-Vanadium dans valise en matière synthétique pratique. Exécution 3/4".

Dates techniques

- Composé de:
 19 - 21 - 22 - 23 - 24 - 26 - 27 - 29 -
 30 - 32 - 35 - 36 - 38 - 41 - 46 - 50
 1 cliquet réversible
 1 poignée en T
 3 rallonges

Best. Nr. Art-No.	Bezeichnung Désignation	Preis Prix
EK3421	Steckschlüsselsatz 3/4" Jeu de clés à douilles 3/4"	229.00



Steckschlüsselsatz 3/8"

61-teiliger Chrom-Vanadium-Steckschlüsselsatz im praktischen Koffer.

Technische Daten

- Bestehend aus:
 SW 6 - 24 / SW lang 8 - 19
 SW Kerzen 16 - 21 / Philips 1 - 2 - 3
 Torx 10 - 55 / Pozidriv 1 - 2 - 3
 Inbus 3 - 10 / Schlitz 5,5 - 7 - 8
 1 Umschaltknarre / 1 Kardangelenk
 1 Verlängerung mit T-Griff
 1 Verlängerung / 1 Adapter

Jeu de clés à douilles 3/8"

Jeu de 61 clés à douilles en chrome-Vanadium dans valise pratique.

Dates techniques

- Composé de:
 SW 6 - 24 / SW long 8 - 19
 SW bougies 16 - 21 / Philips 1 - 2 - 3
 Torx 10 - 55 / Pozidriv 1 - 2 - 3
 Inbus 3 - 10 / Fente 5,5 - 7 - 8
 1 cliquet réversible / 1 joint universel
 1 rallonge avec poignée en T
 1 rallonge / 1 adaptateur

Best. Nr. Art-No.	Bezeichnung Désignation	Preis Prix
EK3861	Steckschlüsselsatz 3/8" Jeu de clés à douilles 3/8"	122.50

Schlagschrauber-Set 1/2"

Mittels Hammerschlag auf den Schlagschrauberkopf wird die Energie in eine Drehbewegung umgewandelt und löst selbst festsitzende Schrauben. Passend für sämtliche Bit-Einsätze.

Technische Daten

Im Lieferumfang enthaltene Einsätze:

Schlitz 8 - 10 mm

Kreuzschlitz 3 - 4

Set de visseuse à percussion 1/2"

Moyennant un coup de marteau sur la tête de la visseuse à percussion, l'énergie est transformée en un mouvement de rotation et désserre même les vis très ancrées. Adapté pour l'ensemble des douilles bits.

Dates techniques

Éléments compris dans la livraison:

Fente 8 - 10 mm

Croix 3 - 4



Best. Nr. Art-No.	Bezeichnung Désignation	Preis Prix
600 420	Schlagschrauber 1/2" Visseuse à percussion 1/2"	36.50

Drehmomentschlüssel

PROFI Chrom-Vanadium-Drehmomentschlüssel mit im Griff integrierter Längsskala. Inkl. Schnellarretierung. Kunststoffbox im Lieferumfang enthalten.

Clé dynamométrique

Clé dynamométrique professionnelle en chrome-Vanadium avec échelle longitudinale intégrée dans la poignée. Mécanisme d'arrêt rapide inclus. Boîte en matière synthétique comprise dans le volume de livraison.

Best. Nr. Art-No.	Drehmoment (Nm) Couple (Nm)	Grösse (") Grandeur (")	Preis Prix
EK100	20 - 100	3/8	122.00
EK210	40 - 210	1/2	138.00



Drehmomentschlüssel

PROFI Drehmomentschlüssel in Chrom-Vanadium-Ausführung mit Schnellarretierung. Rundskala am Griff ablesbar. Wird in stabiler Kunststoffbox geliefert.

Clé dynamométrique

Clé dynamométrique PROFI en chrome-Vanadium, exécution avec arrêt rapide. Echelle ronde lisible sur la poignée. Livrée dans une boîte en matière synthétique stable.

Best. Nr. Art-No.	Drehmoment (Nm) Couple (Nm)	Grösse (") Grandeur (")	Preis Prix
EK350	70 - 350	1/2	148.00
600 506	140 - 700	3/4	533.00
600 508	140 - 880	1	796.00



Umschaltknarren

Robuste Ratschen in Chrom-Vanadium-Ausführung.

Cliquets réversibles

Cliquet robuste exécution chrome-Vanadium.

Best. Nr. Art-No.	Länge (mm) Longueur (mm)	Grösse (") Grandeur (")	Preis Prix
600 449	150	1/4	19.90
600 450	180	3/8	25.50
600 452	250	1/2	35.00
600 454	500	3/4	72.40





Spezialwerkzeugkoffer

56-teiliger Bit-Satz speziell für Automobil- und Motorrad-Reparaturen.

Technische Daten

Antrieb: 1/4", 3/8" und 1/2"
 Bits lang: Inbus 5 - 10 / Torx 20 - 60
 Vielzahn 5 - 6 - 8 - 10 - 12
 Bits kurz: Inbus 4 - 12
 Torx 20 - 60 / Philips 2 - 3
 Schlitz 8 - 10 / Vielzahn 5 - 12
 Einsätze: Aussentorx 4 - 20
 Adapter 1/2" und 3/8" x 5/16"

Coffre à outils spécial

Jeu de 56 Bits spécialement pour réparations de voitures et motos.

Dates techniques

Transmission: 1/4", 3/8" et 1/2"
 Bits long: Inbus 5 - 10 / Torx 20 - 60
 Multi-dents 5 - 6 - 8 - 10 - 12
 Bits court: Inbus 4 - 12
 Torx 20 - 60 / Philips 2 - 3
 Fente 8 - 10 / Multi-dents 5 - 12
 Éléments: Torx extérieur 4 - 20
 adaptateur 1/2" et 3/8" x 5/16"

Best. Nr. Art-No.	Bezeichnung Désignation	Preis Prix
600 545	Steckschlüsselsatz 3/8" - 1/2" Jeu de clés à douilles 3/8" - 1/2"	111.00



Inbus-Bit-Satz 1/2"

15-teiliger Innensechskant-Satz mit kurzen und langen Bits. In praktischer Metallbox.

Technische Daten

Bestehend aus:
 Inbus kurz
 4 - 5 - 6 - 7 - 8 - 10 - 12 mm
 Inbus lang
 4 - 5 - 6 - 7 - 8 - 10 - 12 mm
 Bitaufnahme

Jeu de Bits Inbus 1/2"

Jeu de 15 clés à 6 pans avec courts et longs Bits. Dans boîte métallique pratique.

Dates techniques

Composé de:
 Inbus court
 4 - 5 - 6 - 7 - 8 - 10 - 12 mm
 Inbus long
 4 - 5 - 6 - 7 - 8 - 10 - 12 mm
 Logement bit

Best. Nr. Art-No.	Bezeichnung Désignation	Preis Prix
600 620	Inbus-Satz 1/2" Jeu de clés Inbus 1/2"	22.50



Inbus-Satz 1/2"

10-teiliger Satz mit kurzen Innensechskant-Bits in stabiler Metallbox.

Technische Daten

Bestehend aus:
 Inbus kurz
 4 - 5 - 6 - 7 - 8 - 10 - 12 - 14 - 17 -
 19 mm

Jeu de clés Inbus 1/2"

Jeu de 10 Bits à six pans courts dans boîte métallique stable.

Dates techniques

Composé de:
 Inbus court
 4 - 5 - 6 - 7 - 8 - 10 - 12 - 14 - 17 -
 19 mm

Best. Nr. Art-No.	Bezeichnung Désignation	Preis Prix
600 625	Inbus-Satz 1/2" Jeu de clés Inbus 1/2"	53.00

Bit-Set mit Schnellwechselhalter

31-teiliges Bit-Set mit Schnellwechselhalter. Inklusive kompakter Box mit Gurtanstecklasche.

Technische Daten

Einsätze:
Torx 7 - 8 - 9 - 10 - 15 - 20 - 25 - 27
- 30 - 40
Torx (Sec.) 10 - 15 - 20 - 25 - 30 - 40
Inbus 3 - 4 - 5 - 6 mm
Schlitz 5,5 - 6,5 mm
Philips 0 - 1 - 2 - 3
Pozidriv 0 - 1 - 2 - 3

Set de Bits avec support à changement rapide

Set de 31 Bits avec support à changement rapide.

Dates techniques

Eléments:
Torx 7 - 8 - 9 - 10 - 15 - 20 - 25 - 27
- 30 - 40
Torx (Sec.) 10 - 15 - 20 - 25 - 30 - 40
Inbus 3 - 4 - 5 - 6 mm
Fente 5,5 - 6,5 mm
Philips 0 - 1 - 2 - 3
Pozidriv 0 - 1 - 2 - 3



Best. Nr. Art-No.	Bezeichnung Désignation	Preis Prix
EK31	Bit-Set Bit-Set	18.00

Philips-Bit-Einsatz 1/4" (6,3 mm)

Philips-Bit-Einsätze aus Chrom-Vanadium-Stahl. Mit Fixierkerbe für die perfekte Aufnahme in Schnellspannadaptern.

Douilles Bits Philips 1/4" (6,3 mm)

Douilles Bits Philips en acier chrome-Vanadium. Avec cran de fixation pour une parfaite adaptation dans l'adaptateur à serrage rapide.



Best. Nr. Art-No.	Grösse Grandeur	Preis Prix
601 001	1	1.20
601 002	2	1.20
601 003	3	1.40
601 004	4	1.40

Pozidriv-Bit-Einsatz 1/4" (6,3 mm)

Pozidriv-Bit-Einsätze aus Chrom-Vanadium-Stahl. Mit Fixierkerbe für die perfekte Aufnahme in Schnellspannadaptern.

Douilles Bits Pozidriv 1/4" (6,3 mm)

Douilles Bits Pozidriv en acier chrome-Vanadium. Avec cran de fixation pour la parfaite adaptation dans l'adaptateur à serrage rapide.



Best. Nr. Art-No.	Grösse Grandeur	Preis Prix
601 011	1	1.20
601 012	2	1.20
601 013	3	1.40
601 014	4	1.40

Schlitz-Bit-Einsatz 1/4" (6,3 mm)

Schlitz-Bit-Einsätze aus Chrom-Vanadium-Stahl. Mit Fixierkerbe für die perfekte Aufnahme in Schnellspannadaptern.

Douille Bit à fente 1/4" (6,3 mm)

Douilles Bits à fente en acier chrome-Vanadium. Avec cran de fixation pour la parfaite adaptation dans l'adaptateur à serrage rapide.



Best. Nr. Art-No.	Grösse Grandeur	Preis Prix
601 023	3	1.30
601 024	4	1.30
601 025	5	1.30
601 026	6	1.50
601 027	7	1.50



Torx-Bit-Einsatz 1/4" (6,3 mm)

Torx-Bit-Einsätze aus Chrom-Vanadium-Stahl. Mit Fixierkerbe für die perfekte Aufnahme in Schnellspannadaptern.

Douille Bits Torx 1/4" (6,3 mm)

Douilles Bits Torx en acier chrome-Vanadium. Avec cran de fixation pour la parfaite adaptation dans l'adaptateur à serrage rapide.

Best. Nr. Art-No.	Grösse Grandeur	Preis Prix
601 030	10	1.10
601 031	15	1.10
601 032	20	1.10
601 033	25	1.30
601 034	27	1.30
601 035	30	1.70
601 036	40	1.70



Imbus-Bit-Einsatz 1/4" (6,3 mm)

Imbus-Bit-Einsätze aus Chrom-Vanadium-Stahl. Mit Fixierkerbe für die perfekte Aufnahme in Schnellspannadaptern.

Douille Bit Imbus 1/4" (6,3 mm)

Douilles Bits Imbus en acier chrome-Vanadium. Avec cran de fixation pour la parfaite adaptation dans l'adaptateur à serrage rapide.

Best. Nr. Art-No.	Grösse Grandeur	Preis Prix
601 041	1,5	1.00
601 042	2	1.00
601 043	2,5	1.00
601 044	3	1.10
601 045	4	1.10
601 046	5	1.60
601 047	6	1.60



Bit-Adapter mit Magnet

Bit-Adapter aus Chrom-Vanadium-Stahl.

Technische Daten
Länge: 60 mm

Adaptateur Bit avec aimant

Adaptateur Bit en acier chrome-Vanadium.

Dates techniques
Longueur: 60 mm

Best. Nr. Art-No.	Bezeichnung Désignation	Preis Prix
601 050	Bit-Adapter Adaptateur Bit	4.70



PB 100-Schlitz Schraubenzieher

Der beliebte PB-Schlitz Schraubenzieher mit rotem Griff und unverkennbarer Spitze. MADE IN SWITZERLAND.

Tournevis à fente PB 100

Le tournevis à fente PB préféré avec poignée rouge et pointe distinctive. MADE IN SWITZERLAND.

Best. Nr. Art-No.	Grösse Grandeur	Preis Prix
ZZ PB 100 00	00	3.40
ZZ PB 100 0	0	3.80
ZZ PB 100 1	1	4.45
ZZ PB 100 2	2	4.95
ZZ PB 100 3	3	5.70
ZZ PB 100 4	4	6.75
ZZ PB 100 5	5	8.10
ZZ PB 100 6	6	10.60
ZZ PB 100 7	7	13.70
ZZ PB 100 8	8	16.90
ZZ PB 100 9	9	20.15

PB 190-Kreuz Schraubenzieher

Der beliebte PB-Kreuz Schraubenzieher mit rotem Griff. MADE IN SWITZERLAND.

Tournevis en croix PB 190

Le tournevis en croix PB préféré avec poignée rouge. MADE IN SWITZERLAND.



Best. Nr. Art-No.	Grösse Grandeur	Preis Prix
ZZ PB 190 0	0	4.80
ZZ PB 190 1	1	5.25
ZZ PB 190 2	2	7.15
ZZ PB 190 3	3	10.40

PB 192-Pozi Schraubenzieher

Der beliebte PB-Pozi Schraubenzieher mit grünem Griff. MADE IN SWITZERLAND.

Tournevis PB 192-Pozi

Le tournevis PB-Pozi préféré avec poignée verte. MADE IN SWITZERLAND.



Best. Nr. Art-No.	Grösse Grandeur	Preis Prix
ZZ PB 192 0	0	5.15
ZZ PB 192 1	1	5.50
ZZ PB 192 2	2	7.60
ZZ PB 192 3	3	10.80

PB 400-Torx Schraubenzieher

Der beliebte PB-Torx Schraubenzieher mit rotem Griff. MADE IN SWITZERLAND.

Tournevis PB 400-Torx

Le tournevis torx PB préféré avec poignée rouge. MADE IN SWITZERLAND.



Best. Nr. Art-No.	Grösse Grandeur	Preis Prix
ZZ PB 400 10	10	5.85
ZZ PB 400 15	15	6.55
ZZ PB 400 20	20	7.25
ZZ PB 400 25	25	7.90
ZZ PB 400 27	27	11.30
ZZ PB 400 30	30	13.20

PB 135-Schlitz Knirps-Schraubenzieher

Schlitz-Schraubenzieher im Mini-Format mit kurzer Klinge und schmalen Griff.

Tournevis à fente Knirps PB 135

Tournevis à fente en mini-format avec lame courte et poignée étroite.

Best. Nr. Art-No.	Grösse Grandeur	Preis Prix
ZZ PB 135 3	3	4.95
ZZ PB 135 4	4	5.60





PB 195-Kreuz Knirps-Schraubenzieher

Kreuz-Schraubenzieher im Mini-Format mit kurzer Klinge und schmalem Griff.

Tournevis en croix Knirps PB 195

Tournevis en croix en format mini avec courte lame et poignée étroite.

Best. Nr. Art-No.	Grösse Grandeur	Preis Prix
ZZ PB 195 1	1	5.15
ZZ PB 195 2	2	7.50
ZZ PB 195 3	3	8.25



PB Schraubenziehersatz Swiss-Grip 8250

7-teiliger Schlitz- / Kreuz-Schraubenziehersatz mit rotem Griff.

Jeu de tournevis PB Swiss-Grip 8250

Jeu de 7 tournevis à fente et en croix avec poignée rouge.

Technische Daten

PB 8100: Grösse 1, 2, 3, 4 und 5
PB 8190: Grösse 1 und 2

Dates techniques

PB 8100: Grandeur 1, 2, 3, 4 et 5
PB 8190: Grandeur 1 et 2

Best. Nr. Art-No.	Satz Jeu	Preis Prix
ZZ PB 8250	7-teilig 7 pièces	47.70

4



PB Schraubenziehersatz 100 / 190

6-teiliger Schlitz- / Kreuz-Schraubenziehersatz mit rotem Griff.

Jeu de tournevis PB 100 / 190

Jeu de 6 tournevis à fente et en croix avec poignée rouge.

Technische Daten

PB100: Grösse 1, 2, 3 und 4
PB190: Grösse 1 und 2

Dates techniques

PB100: Grandeur 1, 2, 3 et 4
PB190: Grandeur 1 et 2

Best. Nr. Art-No.	Satz Jeu	Preis Prix
ZZ PB1560CS	6-teilig 6 pièces	34.30



PB Schraubenziehersatz 100

5-teiliger Schlitz-Schraubenziehersatz mit rotem Griff.

Jeu de tournevis PB 100

Jeu de 5 tournevis à fente avec poignée rouge.

Technische Daten

PB100: Grösse 1, 2, 3, 4 und 5

Dates techniques

PB100: Grandeur 1, 2, 3, 4 et 5

Best. Nr. Art-No.	Satz Jeu	Preis Prix
ZZ PB1561CS	5-teilig 5 pièces	29.90

PB 500 Magnetisierer

Magnetisiert die Schraubenzieherspitze positiv oder negativ.

Aimanteur PB 500

Aimante positivement ou négativement les pointes de tournevis.

Best. Nr. Art-No.	Bezeichnung Désignation	Preis Prix
ZZ PB 500	Magnetisierer Aimanteur	6.00



PB 175 Phasenprüfer

Isolierter Phasenprüfer mit Clip.

Testeur de phase PB 175

Testeur de phase isolé avec clip.

Best. Nr. Art-No.	Grösse Grandeur	Preis Prix
ZZ PB 175 0	0	6.80
ZZ PB 175 0-50	0 - 50	10.20



Flexibler Briden-Schraubendreher

Schraubenzieher mit flexibler Antriebswelle und 7-mm-/ 6-kant-Aufnahme. Speziell zum Befestigen von Schlauchklemmen geeignet.

Tournevis flexible pour brides

Tournevis avec arbre flexible et logement à 6 pans / 7 mm. Spécialement adapté pour fixer les brides de tuyau flexible.

Technische Daten

Grösse: 7-mm-/ 6-kant-Aufnahme

Dates techniques

Dimension: 7 mm / empreinte 6 pans

Best. Nr. Art-No.	Grösse Grandeur	Preis Prix
600 411	7	8.40



Inbus-Schlüsselsatz mit Kugelkopf

Innensechskant-Schlüsselsatz mit Kugelkopf. 6-teilig. Geliefert in Kunststoffbox.

Jeu de clés Inbus avec tête sphérique

Jeu de clés à 6 pans avec tête sphérique. 6 pièces. Livré dans une boîte en matière synthétique.

Technische Daten

Grössen: 1,5/ 2/ 2,5/ 3/ 4/ 5/ 6/ 8/
10 mm

Dates techniques

Grandeurs: 1,5/ 2/ 2,5/ 3/ 4/ 5/ 6/ 8/
10 mm

Best. Nr. Art-No.	Bezeichnung Désignation	Preis Prix
600 530	Inbus-Schlüsselsatz Jeu de clés Inbus	14.30



Inbus-Schlüsselsatz mit Kugelkopf

Lange Innensechskant-Schlüssel mit Kugelkopf. 9-teiliger Satz mit Kunststoffhalter.

Jeu de clés Inbus avec tête sphérique

Longue clé à 6 pans avec tête sphérique. Jeu de 9 pièces dans un support en matière synthétique.

Technische Daten

Grössen: 1,5/ 2/ 2,5/ 3/ 4/ 5/ 6/ 8/
10 mm

Dates techniques

Grandeurs: 1,5/ 2/ 2,5/ 3/ 4/ 5/ 6/ 8/
10 mm

Best. Nr. Art-No.	Bezeichnung Désignation	Preis Prix
600 540	Inbus-Schlüsselsatz lang Jeu de clés Inbus longues	18.50





Inbus-Schlüsselsatz Maxi

Speziell lange Inbus-Schlüssel mit Kugelkopf. 10-teiliger Satz in praktischem Kunststoffkoffer.

Technische Daten

Größen: 3, 4, 5, 6, 7, 8, 10, 12, 14, 17 mm

Jeu de clés Inbus Maxi

Jeu de 10 clés Inbus spécialement longues avec tête sphérique dans un coffret en matière synthétique pratique.

Dates techniques

Grandeurs: 3, 4, 5, 6, 7, 8, 10, 12, 14, 17 mm

Best. Nr. Art-No.	Bezeichnung Désignation	Preis Prix
EK10	Inbus-Schlüsselsatz Maxi Jeu de clés Inbus Maxi	47.50



Torx-Schlüsselsatz

9-teiliger Torx-Schlüsselsatz in Kunststoffbox.

Technische Daten

Größen: T-10, 15, 20, 25, 27, 30, 40, 45, 50

Jeu de clés Torx

Jeu de 9 clés Torx dans boîte en matière synthétique.

Dates techniques

Grandeurs: T-10, 15, 20, 25, 27, 30, 40, 45, 50

Best. Nr. Art-No.	Bezeichnung Désignation	Preis Prix
600 550	Torx-Schlüsselsatz Jeu de clés Torx	18.90



Seitenschneider

Chrom-Vanadium-Ausführung mit ergonomischen Kunststoffgriffen.

Coupant latéral

Exécution chrome-Vanadium avec poignées en matière synthétique ergonomiques.

Best. Nr. Art-No.	Länge (mm) Longueur (mm)	Preis Prix
600 561	125	14.90
600 562	150	15.80
600 563	175	17.90



Spitzzange

Spitzzange mit integriertem Schneider und Kunststoffgriffen.

Pince à bec effilé

Pince à bec effilé avec tranchant intégré et poignées en matière synthétique.

Best. Nr. Art-No.	Bezeichnung Désignation	Preis Prix
600 560	Spitzzange Pince à bec effilé	16.30



Schlauchsneider

Schneidezange für die perfekten Schlauchschnitte.

Coupe tuyau PVC

Pince à couper pour une parfaite coupe des tuyaux flexibles.

Technische Daten

max. Schlauchdurchmesser: 35 mm

Dates techniques

Diamètre de tuyau max.: 35 mm

Best. Nr. Art-No.	Bezeichnung Désignation	Preis Prix
600 345	Schlauchsneider Coupe tuyau PVC	22.50

Profi-Blechscherer

Für Stahlblech bis max. 1,2 mm Dicke.

Best. Nr. Art-No.	Länge Longueur	Preis Prix
600 395	gerade Schneide coupe droite	12.90
600 392	Set (gerade/links/rechts) Set (droit/gauche/droite)	37.00
600 396	Schneide mit Radius links Coupe avec rayon gauche	12.90
600 397	Schneide mit Radius rechts Coupe avec rayon droite	12.90



Ciseau pour tôle professionnel

Pour tôle d'acier jusqu'à max. 1,2 mm d'épaisseur.

Schweisserzange

Doppelfunktionszange (CO₂-Zange) zum Abschneiden von Schweißdraht sowie zum Reinigen der Schweißdüsen.

Best. Nr. Art-No.	für Düsengrösse (mm) pour grandeur de buse (mm)	Preis Prix
Z 20 395	12 - 15	26.50
Z 20 396	15 - 18	28.00

Pince de soudage

Pince à double fonction (Pince CO₂) pour couper du fil à souder ainsi que pour nettoyer les buses de soudage.



Rohrzange

Stabile Rohrzange, 45° abgewinkelt, aus gesenkgeschmiedetem Stahl.

Best. Nr. Art-No.	Schlüsselweite max. (") Espacement max. (")	Länge (mm) Longueur (mm)	Preis Prix
600 585	1	320	42.00
600 586	1 1/2	420	52.50
600 587	2	550	81.00

Pince à tube

Pince à tube stable, coudée à 45°, en acier forgé.



Wasserpumpenzange

Aus Chrom-Vanadium-Stahl. Handlicher Griff mit Weich-PVC-Überzug.

Technische Daten

Länge: 250 mm

Pince multiprises

En acier chrome-vanadium. Poignée maniable avec revêtement PVC tendre.

Dates techniques

Longueur: 250 mm

Best. Nr. Art-No.	Bezeichnung Désignation	Preis Prix
600 382	Wasserpumpenzange Pince multiprises	16.50





Drei-Nocken-Zangen

Gesenkschmiedete Ausführung. Die Auflage-Nocken bieten sicheren Halt auf Ölfiltern und Kunststoffrohren. Channellock made in USA.

Pince à trois ergots

Exécution forgée. Les ergots d'appui offrent un maintien sûr des filtres à huile et des tuyaux en matière synthétique. Channellock made in USA.

Best. Nr. Art-No.	Länge (mm) Longueur (mm)	Schlüsselweite (mm) Espacement (mm)	Preis Prix
ZZ HZ 209	225	43 - 89	39.00
ZZ HZ 212	300	70 - 108	49.00
ZZ HZ 215	375	65 - 140	59.00



Kabelschuhpresszange

Multifunktionszange mit isolierten Handgriffen.

Pince à sertir

Pince multifonctions avec poignées isolées.

Technische Daten

Für Leiterquerschnitte:
0,3 - 0,6 mm²

Dates techniques

Pour section de conducteur:
0,3 - 0,6 mm²

Best. Nr. Art-No.	Bezeichnung Désignation	Preis Prix
600 380	Kabelschuhpresszange Pince à sertir	8.70



Crimpzange

Kabelschuhpresszange für Profis. Kinderleichte Pressung durch Übersetzung. Für die optimalen Pressverbindungen.

Pince à sertir

Pince à sertir pour professionnels. Pression facile par démultiplication. Pour des sertissages optimaux.

Technische Daten

Für Pressverbindung: Ø 1,7 - 8,1 mm

Dates techniques

Pour raccord de presse: Ø 1,7 - 8,1 mm

Best. Nr. Art-No.	Bezeichnung Désignation	Preis Prix
ROX 20500	Crimpzange Pince à sertir	58.50



Klemmzangen-Set

Set mit den gebräuchlichsten Spannzangen.

Jeu de pinces de serrage

Set de pinces les plus utilisées.

Technische Daten

Bestehend aus:
Schweisszange 230 mm
Blechzange 250 mm
Klemmzange 280 mm
Klemmzange 450 mm

Dates techniques

Composé de:
Pince de soudage 230 mm
Pince à tôle 250 mm
Pince de serrage 280 mm
Pince de serrage 450 mm

Best. Nr. Art-No.	Bezeichnung Désignation	Preis Prix
600 304	Klemmzangen 3er-Set Jeu de 3 pinces de serrage	45.50
600 300	Klemmzangen 4er-Set Set de 4 pinces de serrage	57.00

Ketten-Klemmzange 9"

Für das Montieren und Demontieren von Fittings, Ölfilterpatronen und Rohren bis Ø 160 mm.

Pince de serrage pour chaînes 9"

Pour le montage et démontage d'armatures, cartouches de filtre à huile et tuyaux jusqu'à Ø 160 mm.

Best. Nr. Art-No.	Bezeichnung Désignation	Preis Prix
600 340	Ketten-Klemmzange Pince de serrage pour chaînes	17.90



Klemmzange

Klassische Klemmzange mit glanzvernickelter Oberfläche. Speziell geeignet für Karosserie- und Metallbaubetriebe.

Pince de serrage

Pince de serrage classique avec surface nickelée brillant. Spécialement adapté pour carrosseries et entreprises métalliques.

Best. Nr. Art-No.	Länge (mm) Longueur (mm)	Spannweite (mm) Ouverture (mm)	Spanntiefe (mm) Profondeur ouverture (mm)	Preis Prix
600 350	280	95	67	17.50
600 354	450	180	255	24.00
600 358	630	250	430	28.00



Klemmzange für 2-Ohr-Briden

Spezialzange zum Verpressen von 2-Ohr-Klemmen.

Pince pour bride à 2 oreilles

Pince spéciale pour emboutir les brides à 2 oreilles.

Best. Nr. Art-No.	Bezeichnung Désignation	Preis Prix
600 555	Klemmzange für 2-Ohr-Briden Pince pour brides à 2 oreilles	33.50



Spannzangen-Set 3-teilig

3-teiliges Set enthält Spannzangen mit langen, schlanken Backen aus Spezialstahl. Oberfläche glanzvernickelt.

Jeu de 3 pinces de serrage

Set de 3 pièces contenant pinces de serrage avec mâchoires longues, fines en acier spécial. Surface nickelée brillante.

Technische Daten

150 mm
200 mm
250 mm

Dates techniques

150 mm
200 mm
250 mm

Best. Nr. Art-No.	Bezeichnung Désignation	Preis Prix
600 308	Spannzangen-Set Jeu de pinces de serrage	36.00



Spannzange

Spannzange aus glanzvernickeltem Spezialstahl mit integriertem Seitenschneider.

Pince de serrage

Pince de serrage en acier spécial nickelée brillant avec couteau latéral intégré.

Best. Nr. Art-No.	Bezeichnung Désignation	Spannweite (mm) Ouverture (mm)	Preis Prix
600 312	3er Set Set de 3	125, 175, 250	35.90





Spannzange

Spannzange aus glanzvernickeltem Spezialstahl mit integriertem Seitenschneider.

Pince de serrage

Pince de serrage en acier spécial nickelée brillant avec couteau latéral intégré.

Best. Nr. Art-No.	Länge (mm) Longueur (mm)	Spannweite (mm) Ouverture (mm)	Preis Prix
600 320	125	32	9.90
600 322	175	41	13.20
600 324	250	48	16.90
600 326	300	60	24.50



Zangen-Set 3-teilig

3-teiliges Set bestehend aus:

Technische Daten
Seitenschneider
Flachzange
Spitzzange

Jeu de 3 pinces

Jeu de 3 pièces composé de:

Dates techniques
Pince coupante latérale
Pince plate
Pince effilée

Best. Nr. Art-No.	Bezeichnung Désignation	Preis Prix
600 565	Zangen-Set Jeu de pinces	26.50



Zangen-Set 4-teilig Profi

4-teiliges Chrom-Vanadium-Zangen-Set in Profi-Ausführung.

Technische Daten
Kombinationszange
Wasserpumpenzange
Seitenschneider
Spitzzange

Jeu de 4 pinces professionnelles

Jeu de 4 pinces en chrome-Vanadium dans une exécution professionnelle.

Dates techniques
Pince combinée
Pince pour pompe à eau
Couteau latéral
Pince effilée

Best. Nr. Art-No.	Bezeichnung Désignation	Preis Prix
EK4	Zangen-Set Jeu de pinces	59.50



Handnietzange für Alunieten

POP-Nietenzange mit 4 Dornaufnahmen für Blindnieten in verschiedenen Durchmessern.

Technische Daten
Größen: Ø 2,4/ 3,2/ 4,0/ 4,8 mm

Riveteuse manuelle pour rivets alu

Riveteuse POP avec 4 logements poinçons pour rivets aveugles dans différents diamètres.

Dates techniques
Grandeurs: Ø 2,4/ 3,2/ 4,0/ 4,8 mm

Best. Nr. Art-No.	Bezeichnung Désignation	Preis Prix
600 083	Handnietzange Pince à riveter manuelle	20.80

Seegerringzangen-Profi-Set

8-teiliges Profi-Set mit 4 Innen- und 4 Aussen-Sicherungsring-Zangen, wovon 4 gerade und 4 abgebogen sind.

Set pro de pinces pour circlips

Set pro de 8 pinces pour circlips avec 4 Intérieures et 4 extérieures, dont 4 sont droites et 4 coudées.

Best. Nr. Art-No.	Bezeichnung Désignation	Preis Prix
600 552	Seegerringzangen-Set Set de pinces pour circlips	182.00



PB 710 Körner

Körner für Bohrmarkierungen.

Pointeau PB 710

Pointeau pour le marquage de perçage.

Best. Nr. Art-No.	Grösse Grandeur	Preis Prix
ZZ PB 710/1	1	5.15
ZZ PB 710/2	2	6.20
ZZ PB 710/3	3	7.85
ZZ PB 710/4	4	10.80



Körner- / Durchschlagsatz

13-teiliger Satz in Metallhalterung.

Jeu de poinçons et pointeaux

Jeu de 13 pièces dans support en métal.

Technische Daten

- 7 Durchschläge
- 1 Meissel
- 4 Körner
- 1 Reissnadel

Dates techniques

- 7 Poinçons
- 1 Burin
- 4 Pointeaux
- 1 Pointe à tracer

Best. Nr. Art-No.	Bezeichnung Désignation	Preis Prix
600 600	Körner- / Durchschlag-Set Jeu de poinçons et pointeaux	18.50



4

Durchschlagsatz

6-teiliger Durchschlag- / Splintentreibersatz.

Jeu de poinçons

Jeu de 6 poinçons / chasse-goupilles.

Technische Daten

Grössen: Ø 2, 3, 4, 5, 6 und 8 mm

Dates techniques

Grandeurs: Ø 2, 3, 4, 5, 6 et 8 mm

Best. Nr. Art-No.	Bezeichnung Désignation	Preis Prix
600 604	Durchschlagsatz Jeu de poinçons	22.60





Durchschlagsätze

5- und 6-teilige Durchschlag- und Splinttreibersätze.

Jeux de poinçons

Jeux de 5 et 6 poinçons et chasse-goupilles.

Best. Nr. Art-No.	Grösse - Ø in mm Grandeur - Ø en mm	Preis Prix
600 610	3, 4, 5, 6, 7, 8	62.50
600 611	lang Version 4, 5, 6, 7, 8, 10 Version longue 4, 5, 6, 7, 8, 10	64.00
600 612	14, 16, 18, 20, 22	129.00



Rückschlagfreie Schonhämmer

Kunststoffhammer mit Stahlrohrstiel und auswechselbaren Polyurethan-Köpfen. Der mit Stahlkugeln gefüllte Hammerkopf vervielfacht die Schlagenergie und verhindert den Rückschlag.

Marteaux à tête douce sans rebond

Marteau plastique avec manche en tube d'acier et têtes polyuréthanes interchangeable. Celui avec la tête remplie de billes en acier multiplie l'énergie de frappe et empêche le rebond.

Best. Nr. Art-No.	Durchmesser (mm) Diamètre (mm)	Gewicht (g) Poids (g)	Preis Prix
Z 20 360	30	585	34.20
Z 20 361	35	670	36.50
Z 20 362	40	820	42.00
Z 20 363	50	1180	53.00
Z 20 364	60	1800	85.10



Schlosserhammer

Bewährter Schlosserhammer, geschmiedet, gehärtet und angelassen. Mit Eschenholz-Stiel.

Marteaux de serrurier

Marteau de serrurier éprouvé, forgé, trempé et bleui. Avec manche en bois de frêne.

Best. Nr. Art-No.	Gewicht (g) Poids (g)	Preis Prix
Z 20 370	100	19.90
Z 20 371	200	21.00
Z 20 372	300	22.20
Z 20 373	400	23.40
Z 20 374	500	25.80
Z 20 375	600	30.50
Z 20 376	800	33.90
Z 20 377	1000	39.80
Z 20 378	1500	50.50
Z 20 379	2000	64.40



Fäustel Ultratec

Fäustel aus der beliebten Ultratec-Serie mit glasfaserverstärktem Kunststoffstiel.

Marteau Ultratec

Marteau de la série préférée Ultratec avec manche en plastique renforcé de fibres de verre.

Best. Nr. Art-No.	Gewicht (g) Poids (g)	Preis Prix
Z 20 380	1000	50.20
Z 20 381	1250	50.80
Z 20 382	1500	56.30

Vorschlaghammer Ultratec

Belastbarer Vorschlaghammer mit faserverstärktem Stiel.

Best. Nr. Art-No.	Gewicht (g) Poids (g)	Preis Prix
Z 20 385	3000	122.00
Z 20 386	4000	134.00
Z 20 387	5000	153.00

Masses Ultratec

Masse résistante avec manche renforcé de fibres.



Aussen- / Innen-Abzieher Kukko

Zweiarmliger, hochbelastbarer Abzieher aus ölgehärtetem CrV-Stahl. Haken umsteckbar für Aussen- und Innenspannung.

Best. Nr. Art-No.	Dimension (mm) Dimension (mm)	Gewicht (g) Poids (g)	Preis Prix
Z 20 350	90 x 100	1100	118.00
Z 20 351	120 x 100	1200	127.00
Z 20 352	160 x 150	2800	229.00
Z 20 353	200 x 150	3100	248.00
Z 20 354	250 x 200	7000	420.00

Extracteur extérieur/intérieur Kukko

Extracteur à deux bras résistant à forte charge en acier chrome-Vanadium trempé à l'huile. Crochets démontables pour tension extérieure ou intérieure.



Magnetische Zentrumschoner

Sinnvolles Hilfsmittel zum Abziehen von Lagern. Erhöhtes Drehmoment durch weniger Reibung sowie Schutz des Wellenendes vor Beschädigung durch die Abzieherspitze.

Best. Nr. Art-No.	Grösse (mm) Grandeur (mm)	Preis Prix
ZZ CPR018	18	32.00
ZZ CPR028	28	34.00
ZZ CPR038	38	36.00
ZZ CPR048	48	38.00

Centreur magnétique

Outil utile pour extraire des roulements. Augmentation du couple par moins de frottement ainsi que la protection du bout d'arbre d'entraînement de dommages avec la pointe de l'extracteur.



4



Trenn- und Abziehersatz ROXFORT

Kompletter Satz im praktischen Metallkoffer. Sehr gutes Preis-Leistungs-Verhältnis.

Technische Daten

Abzieher:
 Ø 5 - 55 mm
 Ø 19 - 55 mm

Jeu d'extracteurs et séparateurs ROXFORT

Jeu complet dans un coffret métallique pratique. Très bon rapport qualité-prix.

Dates techniques

Extracteur:
 Ø 5 - 55 mm
 Ø 19 - 55 mm

Best. Nr. Art-No.	Bezeichnung Désignation	Preis Prix
ROX 10501	Abziehersatz mechanisch Jeu d'extracteurs mécaniques	299.00



Trenn- und Abziehersatz ROXFORT

Vielseitiger Abziehersatz inkl. hydraulischer Druckspindel löst praktisch jede Verbindung. Für Industrie, Fahrzeugreparaturen sowie Maschinenunterhalt.

Technische Daten

Abzieher:
 Ø 28 - 140 mm

Jeu d'extracteurs et séparateurs ROXFORT

Jeu d'extracteurs varié, broche de pression hydraulique incl., désserte pratique chaque lien. Pour l'industrie, réparations de véhicules et entretien de machines.

Dates techniques

Extracteur:
 Ø 28 - 140 mm

Best. Nr. Art-No.	Bezeichnung Désignation	Preis Prix
ROX 10503	Abziehersatz hydraulisch Jeu d'extracteurs hydrauliques	587.00



Aussen- / Innen-Abzieher-Satz Kukko

Satz mit zwei- und dreiarmligen Abziehern. Extradünne Abzughaken für enge Zwischenräume. Mit Schnellverstellung.

Jeu d'extracteurs extérieurs/intérieurs Kukko

Jeu d'extracteurs avec deux ou trois bras. Crochets d'extraction ultra-fins pour espaces étroits. Avec réglage rapide.

Best. Nr. Art-No.	Bezeichnung Désignation	Gewicht (g) Poids (g)	Preis Prix
Z 20 345	Abzieher-Satz Jeu d'extracteurs	4150	569.00

Nageleisen

Nageleisen / Geissfuss aus gehärtetem Chrom-Vanadium-Stahl.

Technische Daten

Längen:

600 mm

800 mm

1000 mm

Arrache-clous

Arrache-clous / Pied-de-biche en acier chrome-Vanadium durci.

Dates techniques

Longueurs:

600 mm

800 mm

1000 mm



Best. Nr. Art-No.	Bezeichnung Désignation	Preis Prix
600 535	Nageleisen 600 mm Arrache-clous 600 mm	21.90
600 536	Nageleisen 800 mm Arrache-clous 800 mm	26.50
600 537	Nageleisen 1000 mm Arrache-clous 1000 mm	31.00

Hebeleisen

Aussergewöhnliche Zähigkeit bei hoher Härte. Für schwerste Einsätze.

Levier métallique

Résistance extraordinaire lors de grande dureté. Pour les engagements les plus lourds.



Best. Nr. Art-No.	Länge (mm) Longueur (mm)	Preis Prix
ZZ PB 830	500	79.00

Radkreuz PW

Kreuzschlüssel für Personenwagen-Radschrauben.

Clé en croix pour voitures

Clé en croix pour écrous de roues de voiture.

Technische Daten

Grösse: 375 mm

Schlüsselweiten: 17 / 19 / 21 mm

Antrieb für Stecknuss: 1/2"

Dates techniques

Grandeur: 375 mm

Ouvertures de clés: 17 / 19 / 21 mm

Entraînement pour douilles: 1/2"

Best. Nr. Art-No.	Bezeichnung Désignation	Preis Prix
ROX 20000	Radkreuz 1/2" Clé en croix 1/2"	27.50



Radkreuz LKW

Kreuzschlüssel für Radschrauben an Lastwagen und Traktoren.

Clé en croix PL

Clé en croix pour écrous de roues de camions et tracteurs.

Technische Daten

Grösse: 625 mm

Schlüsselweiten: 24 / 27 / 32 mm

Antrieb für Stecknuss: 3/4"

Dates techniques

Grandeur: 625 mm

Ouvertures de clés: 24 / 27 / 32 mm

Entraînement pour douilles: 3/4"

Best. Nr. Art-No.	Bezeichnung Désignation	Preis Prix
ROX 20001	Radkreuz 3/4" Clé en croix 3/4"	96.50





Pneu-Montierhebel

Montierhebel aus massiv geschmiedetem Vanadium Stahl. Mit Schutzflächen für Alu-Felgen. Art. 600 597 inklusive Kröpfung für LKW.

Levier pour montage des pneus

Levier de montage en acier massif Vanadium forgé. Avec surfaces de protection pour jantes en alu. Art. 600 597 Coude pour PL inclus.

Best. Nr. Art-No.	Länge (mm) Longueur (mm)	Preis Prix
600 595	530	38.50
600 596	650	49.00
600 597	LKW 650	53.50



Ölfilterkralle

Zur Demontage von festsitzenden Ölfilterpatronen.

Griffe pour filtre à huile

Pour le démontage de cartouches de filtre à huile coincées.

Best. Nr. Art-No.	Bezeichnung Désignation	Preis Prix
603 201	Ölfilterkralle Griffe pour filtre à huile	25.80



Ölfilterband

Ölfilterband zum Lösen von Ölfiltern oder Rohren.

Bande de filtre à huile

Bande de filtre à huile pour débloquer des filtres à huile ou des tuyaux.

Best. Nr. Art-No.	Bandbreite (mm) Largeur de bande (mm)	Bandlänge (mm) Longueur de bande (mm)	bis Durchmesser (mm) jusqu'au diamètre (mm)	Preis Prix
ZZ GE 361-140	25	220	140	35.70
ZZ GE 362-200	25	285	200	66.50



Dichtungsschabersatz

27-teiliger Dichtungsschabersatz in Kunststoffkoffer.

Jeu de grattoirs pour joints

Jeu de 27 grattoirs pour joints dans coffret plastique.

Technische Daten

Satz bestehend aus:
1 Handgriff
1 Messer
25 Klingen

Dates techniques

Jeu composé de:
1 Poignée
1 Couteau
25 Lames

Best. Nr. Art-No.	Bezeichnung Désignation	Preis Prix
ZZ C4727	Dichtungsschabersatz Jeu de grattoirs pour joints	38.00

Universal-Federspanner Kukko

Sicheres Modell und universell einsetzbar. Sehr geringer Platzbedarf.

Technische Daten

Maximale Belastung: 2000 kg
Spanntiefe: 100 - 300 mm

Best. Nr. Art-No.	Bezeichnung Désignation	Gewicht (g) Poids (g)	Preis Prix
Z 20 340	Federspanner Monte-ressort	2800	275.00

Monte-ressort universel Kukko

Modèle fiable et utilisable en tout. Très faible besoin de place.

Dates techniques

Charge maximale: 2000 kg
Profondeur de serrage: 100 - 300 mm



Refraktometer

Zum Prüfen von Kühlerflüssigkeit und Batteriesäure.

Best. Nr. Art-No.	Bezeichnung Désignation	Preis Prix
600 670	Refraktometer Réfractomètre	128.00

Réfractomètre

Pour contrôler le liquide de refroidissement et l'acide de batteries.



Fahrzeugscheiben-Demontageset

Zum Ausbauen von geklebten Fahrzeugscheiben. Draht-System.

Best. Nr. Art-No.	Bezeichnung Désignation	Preis Prix
600 630	Fensterscheiben-Demontageset Set de démontage de vitres de véhicules	73.00
600 640	Ersatzdraht für Demontageset Fil de rechange pour set de démontage	15.50

Set de démontage de vitres de véhicules

Pour le démontage de vitres de véhicules collées.



Fahrzeugscheiben-Montageset

Montageset für geklebte Fahrzeugscheiben.

Best. Nr. Art-No.	Bezeichnung Désignation	Preis Prix
600 635	Fahrzeugscheiben-Montageset Set de montage pour vitres de véhicules	53.50

Set de montage pour vitres de véhicules

Set de montage pour vitres de véhicules collées.



Doppelsaugheber-Set

Saugnäpfe für die einfache Montage von geklebten Fahrzeugscheiben.

Best. Nr. Art-No.	Bezeichnung Désignation	Preis Prix
ROX 10701	Doppelsaugheber-Set Set de double ventouses	79.00

Set de double ventouses

Ventouses pour le montage aisé de vitres de voitures collées.





PB Pick Tool Set

Hilfreiche Werkzeuge zum Entfernen von O-Ringen, Dichtungen etc. an schwer zugänglichen Stellen.

Set Pick Tool PB

Outils utiles pour enlever les rondelles O, joints etc. à des endroits difficiles d'accès.

Best. Nr. Art-No.	Bezeichnung Désignation	Preis Prix
ZZ PB 7680	Pick Tool Set Pick Tool Set	23.90



Reissnadel Kugelschreiberform

Praktische Reissnadel für die Hemd- und Hosentasche.

Pointe à tracer en forme de stylo à billes

Pointe à tracer pratique pour la poche de chemise ou de pantalon.

Best. Nr. Art-No.	Bezeichnung Désignation	Preis Prix
ZZ PB 1010	Reissnadel Kugelschreiberform Pointe à tracer	26.80
ZZ PB 1011	Ersatznadel Pointe à tracer remplacement	9.90



Reissnadel abgewinkelt

Reissnadel mit beidseitiger Spitze zum Anreissen und Markieren diverser Werkstücke.

Pointe à tracer coudée

Pointe à tracer avec pointes aux deux côtés pour tracer et marquer diverses pièces.

Best. Nr. Art-No.	Bezeichnung Désignation	Preis Prix
ZZ PB 703/220	Reissnadel abgewinkelt Pointe à tracer coudée	6.50



Digital-Schiebelehre

Digitale Schiebelehre mit LCD-Anzeige. Mit Tiefenmass sowie Spitzen für Innen- und Aussenmessungen.

Pied à coulisse digital

Pied à coulisse digital avec indicateur LCD. Avec mesure de profondeur ainsi que des pointes pour les mensurations intérieures et extérieures.

Technische Daten

Messbereich 0 - 150 mm
Nonius 0,01 mm

Dates techniques

Plage de mesure 0 - 150 mm
Nonius 0,01 mm

Best. Nr. Art-No.	Bezeichnung Désignation	Preis Prix
Z 20 320	Digital-Schiebelehre Pied à coulisse digital	79.00

Universal-Schiebelehre

Standard-Schiebelehre, mattverchromt, mit Momentverstellung. Spitzen für Innen- und Ausmessungen sowie Tiefenmass.

Technische Daten

Messschenkel 40 mm
Nonius 0,05 mm

Pied à coulisse universel

Pied à coulisse standard, chromé mat, avec butée réglable. Pointes pour mesures intérieures et extérieures ainsi que la profondeur.

Dates techniques

Calibre à coulisse 40 mm
Nonius 0,05 mm



Best. Nr. Art-No.	Bezeichnung Désignation	Preis Prix
7 20 322	Universal-Schiebelehre Pied à coulisse universel	25.50

Suchmagnet flexibel

Praktisches Instrument zum Aufheben von Schrauben und Kleinteilen aus schwer zugänglichen Stellen.

Technische Daten

Länge: 550 mm
Hubkraft Magnet: 1,1 kg

Aimant de recherche flexible

Instrument pratique pour soulever des vis et petites pièces à des endroits difficilement accessibles.

Dates techniques

Longueur: 550 mm
Force de levage de l'aimant: 1,1 kg



Best. Nr. Art-No.	Bezeichnung Désignation	Preis Prix
600 570	Suchmagnet mit flexiblem Arm Aimant de recherche flexible	14.90

Teleskop-Suchmagnet

Ausziehbarer Suchmagnet zum Aufheben von weiter entfernten Stahlteilen und Schrauben.

Technische Daten

Länge: 750 mm
Hubkraft Magnet: 1,1 kg

Aimant de recherche télescopique

Aimant de recherche extensible pour ramasser des pièces métalliques et vis dans des endroits plus éloignées.

Dates techniques

Longueur: 750 mm
Force de levage de l'aimant: 1,1 kg



Best. Nr. Art-No.	Bezeichnung Désignation	Preis Prix
600 572	Teleskop-Suchmagnet Aimant de recherche télescopique	20.50

Teleskop-Spiegel

Ausziehbarer Teleskop-Spiegel für den Einblick in schwer zugänglichen Stellen.

Miroir télescopique

Miroir télescopique extensible pour la vision dans des endroits difficiles d'accès.



Best. Nr. Art-No.	Bezeichnung Désignation	Preis Prix
600 575	Teleskop-Spiegel Miroir télescopique	16.30



Bügelsäge

Bügelsäge mit Schnellspannverschluss und ergonomischem Griff. Sägt Holz, Kunststoffe sowie diverse Metalle.

Scie à archet

Scie à archet avec fermeture de serrage rapide et poignée ergonomique. Scie bois, plastic ainsi que divers métaux.

Best. Nr. Art-No.	Bezeichnung Désignation	Preis Prix
604 400	Bügelsäge Scie à archet	18.50
604 401	Ersatzsägeblätter Bügelsäge Lame de scie remplacement	2.10



Rohrschneider

Schneidet Metall- und Kunststoffrohre mit sauberem Schnitt.

Coupe-tube

Coupe les tuyaux en métal et PVC avec une coupe propre.

Technische Daten

Durchmesser:
Ø 3 - Ø 28 mm
1/8" - 1 1/8"

Dates techniques

Diamètre:
Ø 3 - Ø 28 mm
1/8" - 1 1/8"

Best. Nr. Art-No.	Bezeichnung Désignation	Preis Prix
604 450	Rohrschneider Coupe tube	25.50

2 Werkzeug Eigenmarken der Ed. Keller AG 2 Propres marques d'outils de Ed. Keller SA



HSS-Bohrer einzeln

HSS-Qualitätsbohrer in diversen Grössen.

Technische Daten

geschliffene Bohrer

Foret HSS individuel

Forets de qualité HSS en différentes grandeurs.

Dates techniques

Foret poli

Best. Nr. Art-No.	Grösse (Ø/mm) Grandeur (Ø/mm)	Preis Prix
602 4010	1,0	0.95
602 4011	1,1	1.00
602 4015	1,5	1.05
602 4020	2,0	1.15
602 4025	2,5	1.30
602 4030	3,0	1.60
602 4033	3,3	1.70
602 4035	3,5	1.80
602 4040	4,0	1.90
602 4041	4,1	2.30
602 4042	4,2	2.35
602 4045	4,5	2.50
602 4049	4,9	2.70
602 4050	5,0	2.90
602 4055	5,5	3.65
602 4060	6,0	4.30
602 4065	6,5	4.70
602 4068	6,8	5.55
602 4070	7,0	5.90
602 4075	7,5	6.30
602 4080	8,0	7.40
602 4085	8,5	8.35
602 4090	9,0	9.70
602 4095	9,5	10.55
602 4100	10,0	12.10
602 4102	10,2	13.00
602 4105	10,5	14.95
602 4110	11,0	17.50
602 4115	11,5	19.15
602 4120	12,0	21.90
602 4125	12,5	22.95
602 4130	13,0	23.30



Information

Geschliffene Bohrer unterscheiden sich in der Qualität von rollgewalzten Bohrern. Geschliffene Bohrer sind aus gehärtetem Vollmaterial hergestellt und zeichnen sich durch eine höhere Standzeit aus. Sie sind besonders geeignet für Arbeiten mit engen Toleranzen.

Informations

En terme de qualité, les forets meulés sont différents des forets roulés. Les forets meulés sont fabriqués à partir de matériau plein trempé et se distinguent par une durabilité plus élevée. Ils conviennent particulièrement bien pour des travaux avec tolérances serrées.



HSS-Bohrer einzeln

HSS-Qualitätsbohrer in diversen Grössen.

Technische Daten

rollgewalzte Bohrer

Mèche HSS individuelle

Mèches de qualité HSS en différentes grandeurs.

Dates techniques

Mèche laminée

Best. Nr. Art-No.	Grösse (Ø/mm) Grandeur (Ø/mm)	Preis Prix
602 8010	1,0	0.60
602 8015	1,5	0.65
602 8020	2,0	0.75
602 8025	2,5	0.85
602 8030	3,0	0.95
602 8033	3,3	1.00
602 8035	3,5	1.00
602 8040	4,0	1.05
602 8041	4,1	1.10
602 8042	4,2	1.10
602 8045	4,5	1.15
602 8049	4,9	1.20
602 8050	5,0	1.25
602 8055	5,5	1.55
602 8060	6,0	1.70
602 8065	6,5	1.80
602 8070	7,0	2.10
602 8075	7,5	2.65
602 8080	8,0	2.80
602 8085	8,5	3.45
602 8090	9,0	3.90
602 8095	9,5	4.55
602 8100	10,0	5.15
602 8102	10,2	5.40
602 8105	10,5	5.45
602 8110	11,0	5.55
602 8115	11,5	5.60
602 8120	12,0	6.50
602 8125	12,5	6.80
602 8130	13,0	7.35

5



Bohrkassette HSS-Bohrer / 19-teilig

HSS-Bohrer in stabiler Metall-Klappbox.

Technische Daten

Grössen: Ø / 1,0 / 1,5 / 2,0 / 2,5 /
3,0 / 3,5 / 4,0 / 4,5 / 5,0 / 5,5 /
6,0 / 6,5 / 7,0 / 7,5 / 8,0 / 8,5 /
9,0 / 9,5 / 10,0 mm

Caissette de forets HSS / 19 pièces

Forets HSS dans boîte métallique rabattable stable.

Dates techniques

Grandeurs: Ø / 1,0 / 1,5 / 2,0 / 2,5 /
3,0 / 3,5 / 4,0 / 4,5 / 5,0 / 5,5 /
6,0 / 6,5 / 7,0 / 7,5 / 8,0 / 8,5 /
9,0 / 9,5 / 10,0 mm

Best. Nr. Art-No.	Bezeichnung Désignation	Preis Prix
602 400	Bohrersatz geschliffen 1 - 10 Jeu de forets meulé 1 - 10	44.90

Bohrkassette HSS-Bohrer / 25-teilig

HSS-Bohrer in stabiler Metall-Klappbox.

Technische Daten

Größen: Ø / 1,0 / 1,5 / 2,0 / 2,5 /
3,0 / 3,5 / 4,0 / 4,5 / 5,0 / 5,5 /
6,0 / 6,5 / 7,0 / 7,5 / 8,0 / 8,5 /
9,0 / 9,5 / 10,0 / 10,5 / 11,0 /
11,5 / 12,0 / 12,5 / 13,0 mm

Best. Nr. Art-No.	Bezeichnung Désignation	Preis Prix
602 401	Bohrersatz geschliffen 1 - 13 Jeu de forets meulés 1 - 13	92.50

Coffret de perçage contenant 25 forets HSS

Forets HSS dans un coffret métallique rabattable stable.

Dates techniques

Grandeurs: Ø / 1,0 / 1,5 / 2,0 / 2,5 /
3,0 / 3,5 / 4,0 / 4,5 / 5,0 / 5,5 /
6,0 / 6,5 / 7,0 / 7,5 / 8,0 / 8,5 /
9,0 / 9,5 / 10,0 / 10,5 / 11,0 /
11,5 / 12,0 / 12,5 / 13,0 mm



Bohrkassette

170 HSS-Bohrer in übersichtlichem Metallkoffer.

Technische Daten

Je 10 Stk. von:
Ø / 1,0 / 1,5 / 2,0 / 2,5 / 3,0 / 3,5 /
4,0 / 4,5 / 5,0 / 5,5 / 6,0 / 6,5 /
7,0 / 7,5 / 8,0 mm
Je 5 Stk. von:
Ø 8,5 / 9,0 / 9,5 / 10,0 mm

Best. Nr. Art-No.	Bezeichnung Désignation	Preis Prix
602 402	Bohrersatz geschliffen Jeu de forets meulé	296.00

Caissette de forets

170 forets HSS dans coffret métallique ordré.

Dates techniques

10 pièces chacune de:
Ø / 1,0 / 1,5 / 2,0 / 2,5 / 3,0 / 3,5 /
4,0 / 4,5 / 5,0 / 5,5 / 6,0 / 6,5 /
7,0 / 7,5 / 8,0 mm
5 pièces chacune de:
Ø / 8,5 / 9,0 / 9,5 / 10,0 mm



Bohrkassette HSS-Bohrer / 19-teilig

HSS-Bohrer in stabiler Metall-Klappbox.

Technische Daten

Größen: Ø / 1,0 / 1,5 / 2,0 / 2,5 /
3,0 / 3,5 / 4,0 / 4,5 / 5,0 / 5,5 /
6,0 / 6,5 / 7,0 / 7,5 / 8,0 / 8,5 /
9,0 / 9,5 / 10,0 mm

Best. Nr. Art-No.	Bezeichnung Désignation	Preis Prix
602 800	Bohrersatz rollgewalzt 1 - 10 Jeu de mèches laminées 1 - 10	19.90

Cassette de perçage avec mèches HSS / 19 pièces

Mèches HSS en boîte métallique rabattable.

Dates techniques

Grandeurs: Ø / 1,0 / 1,5 / 2,0 / 2,5 /
3,0 / 3,5 / 4,0 / 4,5 / 5,0 / 5,5 /
6,0 / 6,5 / 7,0 / 7,5 / 8,0 / 8,5 /
9,0 / 9,5 / 10,0 mm



5

Bohrkassette HSS-Bohrer / 25-teilig

HSS-Bohrer in stabiler Metall-Klappbox.

Technische Daten

Größen: Ø / 1,0 / 1,5 / 2,0 / 2,5 /
3,0 / 3,5 / 4,0 / 4,5 / 5,0 / 5,5 /
6,0 / 6,5 / 7,0 / 7,5 / 8,0 / 8,5 /
9,0 / 9,5 / 10,0 / 10,5 / 11,0 /
11,5 / 12,0 / 12,5 / 13,0 mm

Best. Nr. Art-No.	Bezeichnung Désignation	Preis Prix
602 801	Bohrersatz rollgewalzt 1 - 13 Jeu de mèches laminées 1 - 13	35.90

Cassette de perçage avec mèches HSS / 25 pièces

Mèches HSS en boîte métallique rabattable stable.

Dates techniques

Grandeurs: Ø / 1,0 / 1,5 / 2,0 / 2,5 /
3,0 / 3,5 / 4,0 / 4,5 / 5,0 / 5,5 /
6,0 / 6,5 / 7,0 / 7,5 / 8,0 / 8,5 /
9,0 / 9,5 / 10,0 / 10,5 / 11,0 /
11,5 / 12,0 / 12,5 / 13,0 mm





Bohrkassette

170 HSS-Bohrer in übersichtlichem Metallkoffer.

Technische Daten

Je 10 Stk. von:

Ø / 1,0 / 1,5 / 2,0 / 2,5 / 3,0 / 3,5 /
4,0 / 4,5 / 5,0 / 5,5 / 6,0 / 6,5 /
7,0 / 7,5 / 8,0 mm

Je 5 Stk. von:

Ø / 8,5 / 9,0 / 9,5 / 10,0 mm

Caissette de perçage

170 mèches HSS dans valise métallique bien organisée.

Dates techniques

Chacun 10 pces de:

Ø / 1,0 / 1,5 / 2,0 / 2,5 / 3,0 / 3,5 /
4,0 / 4,5 / 5,0 / 5,5 / 6,0 / 6,5 /
7,0 / 7,5 / 8,0 mm

Chacun 5 pces de:

Ø / 8,5 / 9,0 / 9,5 / 10,0 mm

Best. Nr. Art-No.	Bezeichnung Désignation	Preis Prix
602 900	Bohrersatz rollgewalzt Jeu de mèches laminées	131.50



Führungsstift zu Kernbohrer

Broche de guidage pour carotteuse

Best. Nr. Art-No.	Durchmesser (Ø/mm) Diamètre (Ø/mm)	Länge (mm) Longueur (mm)	Preis Prix
Z 20 510	6,35	79	19.50

SHOP.KELLER-KIRCHBERG.CH



Kernbohrer

Zur Verwendung in Magnetbohrmaschinen.

Technische Daten

Aufnahme Weldon 19

Carotteuse

Pour utilisation dans la perceuse magnétique.

Dates techniques

Empreinte Weldon 19

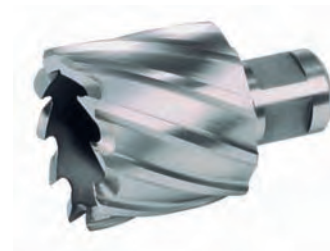

Best. Nr. Art-No.	Durchmesser (mm) Diamètre (mm)	Schnittiefe (mm) Profondeur de coupe (mm)	Preis Prix
Z 20 512	12	30	44.00
Z 20 513	13	30	45.00
Z 20 514	14	30	46.00
Z 20 515	15	30	47.00
Z 20 516	16	30	49.00
Z 20 517	17	30	51.00
Z 20 518	18	30	57.00
Z 20 519	19	30	58.00
Z 20 520	20	30	63.00
Z 20 521.	21	30	66.00
Z 20 522	22	30	71.00
Z 20 523	23	30	73.00
Z 20 524	24	30	75.00
Z 20 525	25	30	77.00
Z 20 526	26	30	78.00
Z 20 527	27	30	81.00
Z 20 528	28	30	85.00
Z 20 530	30	30	90.00
Z 20 531	31	30	93.00
Z 20 532	32	30	119.00
Z 20 533	33	30	121.00
Z 20 534	34	30	138.00
Z 20 535	35	30	147.50
Z 20 536	36	30	152.00
Z 20 537	37	30	156.00
Z 20 538	38	30	162.00
Z 20 539	39	30	165.00
Z 20 540	40	30	169.00
Z 20 541	41	30	173.00
Z 20 542	42	30	188.00
Z 20 543	43	30	191.50
Z 20 544	44	30	200.00
Z 20 545	45	30	206.00
Z 20 546	46	30	216.00
Z 20 547	47	30	225.00
Z 20 548	48	30	228.00
Z 20 549	49	30	230.00
Z 20 550	50	30	234.00
Z 20 551	51	30	247.00
Z 20 552	52	30	245.00
Z 20 553	53	30	250.00
Z 20 554	54	30	255.00
Z 20 555	55	30	260.00
Z 20 556	56	30	266.00
Z 20 557	57	30	271.00
Z 20 558	58	30	277.00
Z 20 559	59	30	283.00
Z 20 560	60	30	288.00



Kernbohrer-Satz

7-teiliger Satz inklusive Führungsbohrer in praktischem Kunststoffkasten.

Jeu de carottier

Jeu de 7 pièces, guide de perçage inclus dans un coffret plastique pratique.

Best. Nr. Art-No.	Bohrergrößen (mm) Grandeur de carottier (mm)	Schnitttiefe (mm) Profondeur de coupe (mm)	Preis Prix
Z 20 570	12, 14, 16, 18, 20, 22	30	395.00



Kernbohrer-Satz

10-teiliger Satz inklusive Führungsbohrer in praktischem Kunststoffkasten.

Jeu de carottier

Jeu de 10 pièces, guide de perçage inclus dans un coffret plastique pratique.

Best. Nr. Art-No.	Bohrergrößen (mm) Grandeur de carottier (mm)	Schnitttiefe (mm) Profondeur de coupe (mm)	Preis Prix
Z 20 571	12, 14, 16, 18, 20, 22, 24, 26	30	569.00



Senker HSS

HSS-Kegelsenker 90° mit 3 Schneiden.

Alésoir HSS

Alésoir à tête conique HSS 90° à 3 coupes.

Best. Nr. Art-No.	max. Senkdurchmesser (Ø/mm) Diamètre du lamage max. (Ø/mm)	Preis Prix
604 000	6,3	12.00
604 001	8,3	13.60
604 002	10,4	15.80
604 003	12,4	17.90
604 004	16,5	21.30
604 005	20,5	25.10
604 006	25,0	36.80
604 007	31,0	48.70

5



Senkersatz HSS

6-teiliger Satz mit HSS-Ansenkern in praktischer Metallbox.

Jeu d'alésoirs HSS

Jeu de 6 alésoirs HSS dans une boîte métallique pratique.

Technische Daten

Größen:
 Ø 6,3 mm
 Ø 8,3 mm
 Ø 10,4 mm
 Ø 12,4 mm
 Ø 16,5 mm
 Ø 20,5 mm

Dates techniques

Grandeurs:
 Ø 6,3 mm
 Ø 8,3 mm
 Ø 10,4 mm
 Ø 12,4 mm
 Ø 16,5 mm
 Ø 20,5 mm

Best. Nr. Art-No.	Bezeichnung Désignation	Preis Prix
604 010	Senkersatz HSS Jeu d'alésoirs HSS	108.50

Gewinde-Direktschneider

Gewindeschneider zum direkten Schneiden in einem Durchgang.

Taraud pour coupe directe

Taraud pour coupe directe en un passage.

Best. Nr. Art-No.	Grösse (metrisch) Grandeur (métrique)	Preis Prix
604 318	M3	10.60
604 319	M4	10.75
604 320	M5	11.70
604 321	M6	11.90
604 322	M8	13.75
604 323	M10	15.90
604 324	M12	20.20
604 325	M14	36.45
604 326	M16	51.80



Gewinde-Direktschneider

Gewindeschneider zum direkten Schneiden in einem Durchgang.

Taraud pour coupe directe

Taraud pour coupe directe en un passage.

Best. Nr. Art-No.	Grösse (") Grandeur (")	Preis Prix
604 335	1/8	19.90
604 336	1/4	24.75
604 337	3/8	28.90
604 338	1/2	42.70



Windeisen

Verstellbares Windeisen für Gewindeschneider.

Tourne-à-gauche

Tourne-à-gauche pour outil à fileter.

Best. Nr. Art-No.	Gewindeschneider (metrisch) Outil à fileter métrique	Gewindeschneider (Zoll) Outil à fileter en pouces	Preis Prix
604 441	M1 - M10	1/16 - 5/16	9.90
604 442	M3,5 - M12	3/16 - 5/8	14.90
604 443	M5 - M20	1/4 - 3/4	22.60



Schneideisen

Schneideisen zum Nachschneiden oder Schneiden von Gewinden. Das Gewinde wird direkt geschnitten.

Filière

Filière pour retailler ou fileter des tarauds. Le taraud est directement coupé.

Best. Nr. Art-No.	Gewindegrösse Dimension du filetage	Preis Prix
604 460	M3	12.20
604 461	M4	12.20
604 462	M5	12.40
604 463	M6	12.50
604 464	M8	13.10
604 465	M10	15.70
604 466	M12	19.40
604 467	M14	22.30
604 468	M16	27.10



5



Halter für Gewindeschneideisen

Halter für Gewindeschneideisen.

Support pour filière

Support pour filières (taraudeurs).

Best. Nr. Art-No.	für Grössen pour dimensions	Preis Prix
604 480	M3 - M4	7.60
604 481	M4,5 - M6	7.60
604 482	M7 - M9	8.00
604 483	M7 - M11	10.10
604 484	M12 - M14	12.60
604 485	M16 - M20	20.30



Gewindeschneider-Satz M3 - M12

Gewindeschneidersatz (3-fach) in Metallbox.

Jeu de forets taraudeurs M3 - M12

Jeu de forets taraudeurs (3 fois) dans coffret métallique.

Technische Daten

Gewindeschneider: M3/ 4/ 5/ 6/ 8/ 10/ 12
 Windeisen: 2 Stk.
 Filieren: M3/ 4/ 5/ 6/ 8/ 10/ 12
 Filierenhalter: 5 Stk.
 Bohrer: 7 Stk.
 Gewindelehre
 Schraubendreher

Dates techniques

Filière: M3/ 4/ 5/ 6/ 8/ 10/ 12
 Tourne-à-gauche: 2 pces
 Filière: M3/ 4/ 5/ 6/ 8/ 10/ 12
 Support filière: 5 pces
 Foret: 7 pces
 Jauge de filetage
 Tournevis

Best. Nr. Art-No.	Bezeichnung Désignation	Preis Prix
604 300	Gewindeschneidersatz Jeu de forets taraudeurs	204.50



Gewindeschneider-Satz M3 - M12

Gewindeschneidersatz (3-fach) in Metallbox.

Jeu de forets taraudeurs M3 - M12

Jeu de forets taraudeurs (3 fois) dans coffret métallique.

Technische Daten

Gewindeschneider: M3/ 4/ 5/ 6/ 8/ 10/ 12
 Windeisen: 1 Stk.
 Filieren: M3/ 4/ 5/ 6/ 8/ 10/ 12
 Filierenhalter: 1 Stk.
 Gewindelehre
 Schraubendreher

Dates techniques

Filière: M3/ 4/ 5/ 6/ 8/ 10/ 12
 Tourne-à-gauche: 1 pce
 Filière: M3/ 4/ 5/ 6/ 8/ 10/ 12
 Support filière: 1 pce
 Jauge de filetage
 Tournevis

Best. Nr. Art-No.	Bezeichnung Désignation	Preis Prix
604 301	Gewindeschneidersatz Jeu de forets taraudeurs	192.00



Gewindeschneider-Satz M3 - M12

Gewindeschneidersatz in Metallbox.

Jeu de forets taraudeurs M3 - M12

Jeu de forets taraudeurs dans coffret métallique.

Technische Daten

Direkt-Gewindeschneider:
 M3/ 4/ 5/ 6/ 8/ 10/ 12
 Windeisen: 1 Stk.
 Bohrer: 7 Stk.

Dates techniques

Filière directe:
 M3/ 4/ 5/ 6/ 8/ 10/ 12
 Tourne-à-gauche: 1 pce
 Foret: 7 pces

Best. Nr. Art-No.	Bezeichnung Désignation	Preis Prix
604 302	Gewindeschneidersatz Jeu de forets taraudeurs	131.00

Gewinderatsche

Kleine, hilfreiche Gewinderatsche. Mit Feststeller für Rechts-/ Linksdrehung.

Best. Nr. Art-No.	Bezeichnung Désignation	Preis Prix
604 310	Gewinderatsche M3 - M6 Cliquet taraudeur M3 - M6	15.50
604 311	Gewinderatsche M6 - M10 Cliquet taraudeur M6 - M10	21.10

Cliquet taraudeur

Petit et utile cliquet taraudeur. Avec arrêtoir pour rotation à droite/à gauche.



Universal-Gewindenachschneider

Zum Nachschneiden von Rechts- und Linksgewinden. Automatische Einstellung auf die jeweilige Gewindesteigung.

Technische Daten

Für Gewinde: Ø 4 - 13 mm

Best. Nr. Art-No.	Bezeichnung Désignation	Preis Prix
Z 20 399	Gewindenachschneider Taraud finisseur universel	83.30
Z 20 398	Gewinde Ø 16 - 38 mm Filetage Ø 16 - 38 mm	306.00

Taraud finisseur universel

Pour repasser à la filière des filetages à droite et à gauche. Réglage automatique sur le pas de filetage.

Dates techniques

Pour filetages: Ø 4 - 13 mm



Schraubenausdreher-Satz

Aus CrV-Stahl, gehärtet 54 - 56 HRC. Dank neuer Geometrie niedrigere Ausdrehmomente und geringere Bohrtiefen.

Best. Nr. Art-No.	Menge (Stk) Quantité (Stk)	Grösse Grandeur	Preis Prix
Z 20 310	5	M4 - 20	26.50
Z 20 311	6	M4 - 24	36.70

Jeu d'extracteurs de vis

En acier chrome-Vanadium, trempé 54 - 56 HRC. Grâce à une nouvelle géométrie, plus faible couple de serrage et plus faible profondeur de perçage.



5

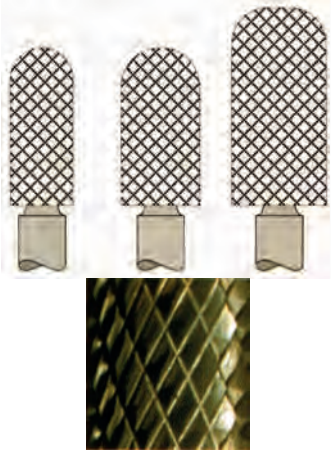

Hartmetallfräser Kugelzylinder

Zylindrische Hartmetallfräser mit kugelförmiger Spitze.

Technische Daten

Schaft: Ø 6 x 40 mm

Fraises en métal dur cylindre sphérique

Fraises cylindriques en métal dur avec pointe en forme de boule.

Dates techniques

Tige: Ø 6 x 40 mm

Best. Nr. Art-No.	Verzahnung Denture	Ø Ø	Länge (mm) Longueur (mm)	Preis Prix
602 622	Kreuzverzahnung Denture étagée	8	20	32.70
602 623	Kreuzverzahnung Denture étagée	10	20	36.50
602 624	Kreuzverzahnung Denture étagée	12	25	48.00

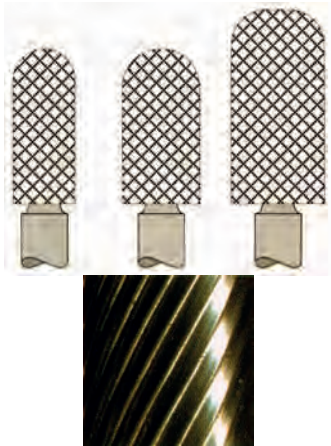

Hartmetallfräser Kugelzylinder Alu

Zylindrische Hartmetallfräser mit kugelförmiger Spitze speziell für Aluminium.

Technische Daten

Schaft: Ø 6 x 40 mm

Fraise en métal dur avec cylindre sphérique alu

Fraise cylindrique en métal dur avec pointe sphérique spécialement pour l'aluminium.

Dates techniques

Tige: Ø 6 x 40 mm

Best. Nr. Art-No.	Verzahnung Denture	Ø Ø	Länge (mm) Longueur (mm)	Preis Prix
602 627	Schrägverzahnung Denture hélicoïdale	8	20	34.90
602 628	Schrägverzahnung Denture hélicoïdale	10	20	39.70
602 629	Schrägverzahnung Denture hélicoïdale	12	25	53.80



Hartmetallfräser Kugelzylinder

Zylindrische Hartmetallfräser mit kugelförmiger Spitze.

Technische Daten

Schaft: Ø 3 x 30 mm

Fraise en métal dur cylindre sphérique

Fraises en métal dur cylindriques avec pointe sphérique.

Dates techniques

Tige: Ø 3 x 30 mm

Best. Nr. Art-No.	Verzahnung Denture	Ø Ø	Länge (mm) Longueur (mm)	Preis Prix
602 760	Schrägverzahnung Denture hélicoïdale	3	14	13.25
602 761	Kreuzverzahnung Denture étagée	3	14	16.10

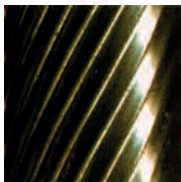

5

Hartmetallfräser Zylinder

Zylindrische Hartmetallfräser mit Stirnverzahnung.

Technische Daten

Schaft: Ø 6 x 40 mm

Best. Nr. Art-No.	Verzahnung Denture	Ø Ø	Länge (mm) Longueur (mm)	Preis Prix
602 612	Kreuzverzahnung Denture étagée	8	20	32.70
602 613	Kreuzverzahnung Denture étagée	10	20	37.30
602 614	Kreuzverzahnung Denture étagée	12	25	44.90

Fraise cylindrique en métal dur

Fraises cylindriques en métal dur avec crantage frontal.

Dates techniques

Tige: Ø 6 x 40 mm



Hartmetallfräser Kugel

Kugelförmiger Hartmetallfräser.

Technische Daten

Schaft: Ø 6 x 40 mm

Best. Nr. Art-No.	Verzahnung Denture	Ø Ø	Länge (mm) Longueur (mm)	Preis Prix
602 634	Kreuzverzahnung Denture étagée	12	10	37.90

Fraises en métal dur sphère

Fraises en métal dur en forme de boule.

Dates techniques

Tige: Ø 6 x 40 mm



Hartmetallfräser Kugel

Kugelförmiger Hartmetallfräser.

Technische Daten

Schaft: Ø 3 x 30 mm

Best. Nr. Art-No.	Verzahnung Denture	Ø Ø	Länge (mm) Longueur (mm)	Preis Prix
602 763	Schrägverzahnung Denture hélicoïdale	3	3	14.80

Fraise en métal dur sphère

Fraises en métal dur sphériques.

Dates techniques

Tige: Ø 3 x 30 mm

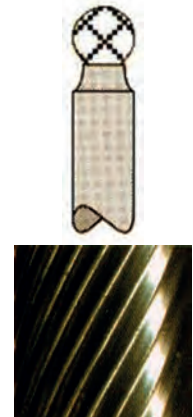



Hartmetallfräser Kugelzylinder

Bogenförmiger Hartmetallfräser.

Technische Daten

Schaft: Ø 6 x 40 mm

Best. Nr. Art-No.	Verzahnung Denture	Ø Ø	Länge (mm) Longueur (mm)	Preis Prix
602 643	Kreuzverzahnung Denture étagée	10	16	34.90

Fraises en métal dur cylindre sphérique

Fraises en métal dur bombées.

Dates techniques

Tige: Ø 6 x 40 mm



Hartmetallfräser Konus-Kugelform

Hartmetallfräser mit Konus-Kugelform.

Technische Daten

Schaft: Ø 6 x 40 mm

Best. Nr. Art-No.	Verzahnung Denture	Ø Ø	Länge (mm) Longueur (mm)	Preis Prix
602 654	Kreuzverzahnung Denture étagée	12	25	48.70

Fraise en métal dur avec cône sphérique

Fraises en métal dur avec cône sphérique.

Dates techniques

Tige: Ø 6 x 40 mm

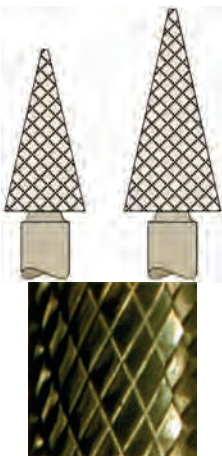

Hartmetallfräser Konus-Spitzform

Hartmetallfräser mit Konus-Spitzform.

Technische Daten

Schaft: Ø 6 x 40 mm

Best. Nr. Art-No.	Verzahnung Denture	Ø Ø	Länge (mm) Longueur (mm)	Preis Prix
602 673	Kreuzverzahnung Denture étagée	10	20	31.50
602 674	Kreuzverzahnung Denture étagée	12	25	39.70

Fraise en métal dur avec cône en forme de pointe

Fraises en métal dur avec cône en forme de pointe.

Dates techniques

Tige: Ø 6 x 40 mm



Hartmetallfräser Konus-Spitzform

Hartmetallfräser mit Konus-Spitzform.

Technische Daten

Schaft: Ø 3 x 30 mm

Best. Nr. Art-No.	Verzahnung Denture	Ø Ø	Länge (mm) Longueur (mm)	Preis Prix
602 771	Schrägverzahnung Denture hélicoïdale	3	12	13.40

Fraise en métal dur avec cône en pointe

Fraises en métal dur avec cône en pointe.

Dates techniques

Tige: Ø 3 x 30 mm

5

Hartmetallfräser-Satz

Satz mit 10 verschiedenen Hartmetallfräsern in praktischer Metallklappbox.

Technische Daten

- 2 Zylinderfräser stirnverzahnt
- 2 Kugelzylinderfräser
- 2 Spitzkegelfräser
- 1 Kugelfräser
- 1 Bogenformfräser
- 1 Rundkegelfräser
- 1 Rundbogenfräser

Jeu de fraises en métal dur

Jeu de 10 différentes fraises en métal dur dans une boîte rabattable métallique.

Dates techniques

- 2 Fraises dentées frontalement
- 2 Fraises sphériques
- 2 Fraises pointues
- 1 Fraise sphérique
- 1 Fraise conique
- 1 Fraise sphérique
- 1 Fraise conique



Best. Nr. Art-No.	Bezeichnung Désignation	Preis Prix
601 200	Hartmetallfräsersatz Jeu de fraises en métal dur	343.00

Stufenbohrer HSS

HSS Stufenbohrer zum gratfreien Bohren oder Aufreiben von Löchern in Metall, Kunststoff und Holz.

Foret étagé HSS

Foret étagé HSS pour percer sans bavure ou aléser des trous dans le métal, le plastic et le bois.

Best. Nr. Art-No.	Durchmesser von - bis (Ø/mm) Diamètre de - à (Ø/mm)	Preis Prix
604 100	4 - 12	44.30
604 101	4 - 20	55.40
604 102	6 - 30	79.00
604 103	8 - 38	117.90



Stufenbohrersatz HSS

3-teiliger HSS-Stufenbohrersatz in Metallbox.

Jeu de forets étagés HSS

Jeu de 3 forets étagés dans boîte métallique.

Technische Daten

- Größen:
- Ø 4 - 12 mm
 - Ø 4 - 20 mm
 - Ø 6 - 30 mm

Dates techniques

- Grandeurs:
- Ø 4 - 12 mm
 - Ø 4 - 20 mm
 - Ø 6 - 30 mm

Best. Nr. Art-No.	Bezeichnung Désignation	Preis Prix
604 110	Stufenbohrersatz HSS Jeu de forets étagés HSS	209.50



Bleischälbohrer HSS

Zweischneidige HSS-Konusbohrer. Geeignet zum Ausweiten von Löchern in Metall, Kunststoff und Holz.

Foret progressif HSS

Foret conique 2 coupes HSS. Adapté pour élargir des trous dans le métal, le plastic et le bois.

Best. Nr. Art-No.	Durchmesser von - bis (Ø/mm) Diamètre de - à (Ø/mm)	Preis Prix
604 200	3 - 14	18.60
604 201	8 - 20	26.90
604 202	16 - 30	54.50
604 203	20 - 40	81.00





Bleeschälbohrersatz HSS

HSS-Konusbohrersatz in stabiler Metall-Klappbox.

Technische Daten

Größen:
 Ø 3 - 14 mm
 Ø 8 - 20 mm
 Ø 16 - 30 mm

Jeu de forets progressifs HSS

Jeu de forets coniques HSS dans coffret métallique rabattable stable.

Dates techniques

Grandeurs:
 Ø 3 - 14 mm
 Ø 8 - 20 mm
 Ø 16 - 30 mm

Best. Nr. Art-No.	Bezeichnung Désignation	Preis Prix
604 210	Bleeschälbohrersatz HSS Jeu de forets progressifs HSS	117.90



Hohlfräser einzeln

Hohlfräser einzeln. Bi-Metall / HSS-Qualität. Geeignet für diverse Metalle wie z.B. Inox, Stahl sowie Holz, Kunststoffe etc.

Technische Daten

mit 1/4" - Aufnahme

Fraise concave individuelle

Fraise concave individuelle. Bi-Métal / qualité HSS. Adaptée pour divers métaux tels que Inox, acier ainsi que bois et matières synthétiques etc.

Dates techniques

avec logement 1/4"

Best. Nr. Art-No.	Größe (Ø/mm) Grandeur (Ø/mm)	Preis Prix
600 845	14	7.60
600 847	16	7.60
600 848	17	10.10
600 850	19	10.10
600 851	20	10.10
600 890	21	10.50
600 852	22	10.50
600 853	24	10.80
600 854	25	11.30
600 855	27	11.40
600 856	29	11.60
600 857	30	12.80

5

SHOP.KELLER-KIRCHBERG.CH



**MEHR ALS 1300
ARTIKEL ONLINE
BESTELLEN.**

- Werkzeuge, Einrichtungen und Zubehör
- Über 1300 Artikel
- Neuheiten und Aktionen
- Lieferung Lagerartikel innerhalb eines Werktags

SHOP.KELLER-KIRCHBERG.CH



**COMMANDER EN
LIGNE PLUS DE
1300 ARTICLES.**

- Outils, appareils et accessoires
- Plus de 1300 articles
- Nouveautés et actions
- Livraison le jour ouvrable suivant

Hohlfräser einzeln

Hohlfräser einzeln. Bi-Metall / HSS-Qualität. Geeignet für diverse Metalle wie z.B. Inox, Stahl sowie Holz, Kunststoffe etc.

Technische Daten

mit 7/16" - Aufnahme

Fraise concave individuelle

Fraise concave individuelle. Bi-Métal / qualité HSS. Adaptée pour divers métaux tels que Inox, acier ainsi que bois et matières synthétiques etc.

Dates techniques

avec logement 7/16"



Best. Nr. Art-No.	Grösse (Ø/mm) Grandeur (Ø/mm)	Preis Prix
600 858	32	12.90
600 859	33	13.20
600 860	35	14.90
600 861	37	15.60
600 862	38	16.00
600 863	40	16.90
600 891	41	17.10
600 892	43	17.10
600 864	44	17.30
600 865	46	17.50
600 893	48	17.90
600 866	51	18.00
600 867	52	18.90
600 894	54	19.20
600 868	57	19.60
600 869	59	19.90
600 895	60	20.20
600 870	64	24.80
600 871	65	22.40
600 896	67	24.00
600 897	68	24.10
600 898	70	24.50
600 899	73	24.80
600 872	76	24.90
600 873	79	25.70
600 874	83	26.50
600 875	86	27.80
600 876	89	27.80
600 877	92	28.10
600 878	95	28.90
600 879	98	31.90
600 880	102	32.00
600 881	105	34.50
600 882	108	36.00
600 883	111	36.90
600 884	114	38.10
600 885	121	39.80
600 886	127	41.50
600 887	140	42.40
600 888	146	44.90
600 889	152	46.00



Hohlfräsersatz 11-teilig / 6-teilig

Satz mit 11 oder 6 Hohlfräsern im Kunststoffkoffer.

Technische Daten

11er - Satz bestehend aus:
 Ø 19/ 22/ 25/ 32/ 35/ 38/ 44/ 51/ 57/
 64 und 76 mm
 6er - Satz bestehend aus:
 Ø 22/ 29/ 35/ 44/ 51 und 64 mm

Jeu de fraises concaves, 11 pièces / 6 pièces

Jeu avec 11 ou 6 fraises concaves dans coffre en matière synthétique.

Dates techniques

Jeu de 11 pièces composé de:
 Ø 19/ 22/ 25/ 32/ 35/ 38/ 44/ 51/ 57/
 64 et 76 mm
 Jeu de 6 pièces composé de:
 Ø 22/ 29/ 35/ 44/ 51 et 64 mm

Best. Nr. Art-No.	Bezeichnung Désignation	Preis Prix
600 820	Hohlfräsersatz mit 6 Fräsern Jeu de 6 fraises concaves	89.90
600 825	Hohlfräsersatz mit 11 Fräsern Jeu de 11 fraises concaves	155.50



Führungsbohrer

Führungsbohrer zu Hohlfräser.

Technische Daten

Größe: Ø 6,3 mm

Guide de perçage

Guide de perçage pour fraise concave.

Dates techniques

Grandeur: Ø 6,3 mm

Best. Nr. Art-No.	passend zu adapté pour	Länge (mm) Longueur (mm)	Preis Prix
600 836	600 840	70	5.60
600 838	600 842	100	6.70



Hohlfräserhalter

Einzelne Hohlfräserhalter inklusive Bohrer.

Porte trépan

Différents porte trépan avec mèche incluse.

Best. Nr. Art-No.	Bezeichnung Désignation	Preis Prix
600 840	Fräserhalter 1/4" Porte fraise 1/4"	10.50
600 842	Fräserhalter 7/16" Porte fraises 7/16"	19.90
600 843	SDS - Fräserhalter 7/16" SDS - Porte fraises 7/16"	21.50



Hohlfräserhalter mit Feder

Einzelne Hohlfräserhalter inklusive Bohrer. Federmechanismus zum Auswerfen der ausgebohrten Scheibe.

Porte-fraise cylindrique avec ressort

Divers porte-fraises cylindriques y compris forets. Mécanisme de ressort pour éjecter les résidus de perçage.

Best. Nr. Art-No.	Bezeichnung Désignation	Preis Prix
600 841	Fräserhalter 3/8" mit Feder Porte-fraise 3/8" avec ressort	16.50
600 844	Fräserhalter 1/2" mit Feder Porte-fraise 1/2" avec ressort	28.70

Mini-Trennscheiben

Extraleine Trennscheiben für schwer zugängliche Stellen sowie diverse Karosseriearbeiten. Die Scheiben eignen sich für diverse Metalle.

Best. Nr. Art-No.	Dicke (mm) Épaisseur (mm)	Durchmesser aussen (mm) Diamètre extérieur (mm)	Durchmesser innen (mm) Diamètre intérieur (mm)	Preis Prix
600 0435	1	65	6	2.80
600 0431	2	75	10	3.00
600 0432	1	75	10	3.00
600 0434	2	65	6	2.80

Mini meuleuse tronçonneuse

Meuleuse tronçonneuse spécialement petite pour les endroits difficiles d'accès ainsi que divers travaux de carrosserie. Les disques sont adaptés pour divers métaux.



Aufspanndorn 6 mm

Aufspanndorn Ø 6 mm in drei verschiedenen Aufnahmegrößen für Mini-Trennscheiben.

Best. Nr. Art-No.	für Loch-Durchmesser (mm) pour trou-diamètre (mm)	Preis Prix
600 0436	6	18.50
600 0437	10	18.50
600 0438	12	22.40

Mandrin de serrage 6 mm

Mandrin de serrage Ø 6 mm dans trois différentes grandeurs de fixation pour mini-meuleuse tronçonneuse.



Sägeblätter für Karosseriesägen

Langlebige Karosseriesägeblätter in HSS-Qualität.

Technische Daten

Länge Sägeblatt: 75 mm

Best. Nr. Art-No.	Anzahl Zähne Nombre de dents	Anwendung Utilisation	Preis Prix
600 212	32 je Zoll 32 par pouce	Stahl Acier	2.70
600 213	24 je Zoll 24 par pouce	Stahl, Alu Acier, Alu	2.70
600 214	18 je Zoll 18 par pouce	Holz, Kunststoff Bois, matière synthétique	2.70

Lames de scies pour scies de carrosseries

Lames de scies de carrosseries longue durée en qualité HSS.

Dates techniques

Longueur de la lame: 75 mm



5

Sägeblätter für Karosseriesägen

Langlebige Karosseriesägeblätter in HSS-Qualität.

Technische Daten

Länge Sägeblatt: 95 mm

Best. Nr. Art-No.	Anzahl Zähne Nombre de dents	Anwendung Utilisation	Preis Prix
600 222	32 je Zoll 32 par pouce	Stahl Acier	2.90
600 223	24 je Zoll 24 par pouce	Stahl, Alu Acier, Alu	2.90
600 224	18 je Zoll 18 par pouce	Holz, Kunststoff Bois, matière synthétique	2.90

Lames de scies pour scies de carrosseries

Lames de scies de carrosseries longue durée en qualité HSS.

Dates techniques

Longueur de la lame: 95 mm





ROXFORT Messer zu Scheibenkittschneider

Einzelne Ersatzmesser für den Scheibenkittschneider.

Couteau pour kit découpe à disques

Couteau de remplacement individuel pour kit de découpe à disques.

Best. Nr. Art-No.	Bezeichnung Désignation	Preis Prix
ROX 50701/1	Messer gerade 35 mm Couteau droit 35 mm	14.90
ROX 50701/10	Hakenmesser 90 mm Couteau à crochet 90 mm	34.10
ROX 50701/2	Messer gerade 57 mm Couteau droit 57 mm	15.20
ROX 50701/3	Messer gerade 90 mm Couteau droit 90 mm	33.80
ROX 50701/4	Messer Sichelform 30 mm Couteau faucille 30 mm	14.20
ROX 50701/5	Schaber breit 8 mm Grattoir large 8 mm	14.90
ROX 50701/6	Messer abgekröpft 35 mm Couteau coudé 35 mm	15.20
ROX 50701/7	Hakenmesser 18 mm Couteau à crochet 18 mm	25.10
ROX 50701/8	Hakenmesser 36 mm Couteau à crochet 36 mm	26.00
ROX 50701/9	Hakenmesser 63 mm Couteau à crochet 63 mm	31.50



Schleifbänder zu Hand-Bandschleifer

Schleifbänder mit hohen Standzeiten.

Bandes abrasives pour ponceuse à bande manuelle

Bandes abrasives à haute durabilité.

Technische Daten

Grösse: 10 x 330 mm
zu Bandschleifer 600 066

Dates techniques

Dimension: 10 x 330 mm
pour ponceuse à bande 600 066

Best. Nr. Art-No.	Korn Grain	Preis Prix
600 0644	60	2.40
600 0646	80	2.40
600 0648	120	2.40



Schleifbänder zu Hand-Bandschleifer

Schleifbänder mit hohen Standzeiten.

Bandes abrasives pour ponceuse à bande manuelle

Ponceuses à bande haute durabilité.

Technische Daten

Grösse: 20 x 525 mm
zu Bandschleifer 600 065

Dates techniques

Taille: 20 x 525 mm
pour ponceuse à bande 600 065

Best. Nr. Art-No.	Korn Grain	Preis Prix
600 0656	80	5.40
600 0657	100	5.40

Schruppscheiben

Schruppscheiben, für grobe Schleifarbeiten.

Best. Nr. Art-No.	Durchmesser aussen (mm) Diamètre extérieur (mm)	Dicke (mm) Épaisseur (mm)	Preis Prix
ZZ RH 200184	115	6	3.30
ZZ RH 200213	125	6	3.60
ZZ RH 200253	180	6	6.20
ZZ RH 200274	230	6	8.30

Disques de meulage

Disques de meulage, pour travaux de meulage grossiers.



Trennscheiben

Hocheleistungs-Trennscheiben für den Einsatz in Industrie und Werkstatt.

Best. Nr. Art-No.	Durchmesser aussen (mm) Diamètre extérieur (mm)	Dicke (mm) Épaisseur (mm)	Preis Prix
ZZ RH 205425	115	1,0	2.00
ZZ RH 205426	125	1,0	2.50
ZZ RH 205710	180	1,5	3.70
ZZ RH 205711	230	1,9	4.90

Disques de coupe

Disques de coupe haute performance pour l'utilisation dans l'industrie et l'atelier.



Lamellenschleifscheiben

Fächerschleifscheiben mit guter Schleifleistung und langer Standzeit.

Technische Daten
Körnung 60

Best. Nr. Art-No.	Durchmesser aussen (mm) Diamètre extérieur (mm)	Preis Prix
ZZ RH 202531	115	4.50
ZZ RH 202618	125	5.90
ZZ RH 202567	180	11.80

Disques de ponçage à lamelles

Disques de ponçage à lamelles avec une bonne capacité de ponçage et une longue résistance.

Dates techniques
Granularité 60





Schleifrollen einzeln

Einzeln Schleifrollen passend zu den Schleifbandträgern.

Rouleau de ponçage individuel

Différents rouleaux de ponçage adaptés aux supports de bandes de ponçage.

Best. Nr. Art-No.	Dimension (Ø/mm) Dimension (Ø/mm)	Korn Grain	Preis Prix
ZZ SB 1210080	12 x 10	80	0.75
ZZ SB 1925060	19 x 25	60	0.90
ZZ SB 1925080	19 x 25	80	0.90
ZZ SB 2525040	25 x 25	40	0.95
ZZ SB 2525060	25 x 25	60	0.95
ZZ SB 2525080	25 x 25	80	0.95
ZZ SB 2525150	25 x 25	150	0.95
ZZ SB 3020040	30 x 20	40	0.95
ZZ SB 3020060	30 x 20	60	0.95
ZZ SB 3020080	30 x 20	80	0.95
ZZ SB 3030040	30 x 30	40	1.00
ZZ SB 3030060	30 x 30	60	1.00
ZZ SB 3030080	30 x 30	80	1.00
ZZ SB 3825040	38 x 25	40	1.05
ZZ SB 3825060	38 x 25	60	1.05
ZZ SB 3825080	38 x 25	80	1.05
ZZ SB 5125040	51 x 25	40	1.20
ZZ SB 5125060	51 x 25	60	1.20
ZZ SB 5125080	51 x 25	80	1.20
ZZ SB 5125150	51 x 25	150	1.20



Schleifrollenträger einzeln

Schleifbandträger in verschiedenen Größen.

Support rouleau de ponçage individuel

Porte bande de ponçage en différentes grandeurs.

Technische Daten

Schaft: Ø 6 mm

Dates techniques

Tige: Ø 6 mm

Best. Nr. Art-No.	Durchmesser aussen (mm) Diamètre extérieur (mm)	Länge (mm) Longueur (mm)	Preis Prix
ZZ ST 12106	12	10	9.05
ZZ ST 19256	19	25	10.85
ZZ ST 25256	25	25	11.10
ZZ ST 30206	30	20	11.20
ZZ ST 30306	30	30	11.30
ZZ ST 38256	38	25	15.00
ZZ ST 51256	51	25	17.70

Weicon Rohr- / Gewindedichtung

WEICONLOCK-Rohr- und Gewindedichtung verhindert das Entweichen von gasförmigen und flüssigen Stoffen.

Technische Daten

Spaltüberbrückung 0,5 mm
BAM-Zulassung für Sauerstoffleitungen
Anwendungen:
Gewindeverbindungen
Hydraulik- und Pneumatikleitungen
Kühlmittel- und Druckluftleitungen
Inhalt: 50 ml

Étanchéification de tuyaux et filetages

WEICONLOCK-Étanchéification de tuyaux et filetages, empêche la fuite de matières gazeuses et liquides.

Dates techniques

Pont écartement 0,5 mm
Autorisation BAM pour conduites à oxygène
Applications:
Raccords filetés
Conduites hydrauliques et pneumatiques
Conduites d'air comprimé
Contenu: 50 ml

Best. Nr. Art-No.	Bezeichnung Désignation	Preis Prix
ZZ 200 36	Rohr- / Gewindedichtung Étanchéification de tuyaux et filetages	23.50



Weicon Fügeverbindung

Zur Befestigung von Lagern, Buchsen, Bolzen und Hülsen. Auch ausgeschlagene Passungen lassen sich in vielen Fällen wieder zuverlässig instandsetzen.

Technische Daten

Spaltüberbrückung 0,5 mm
Anwendungen:
Welle / Nabe-Verbindungen
Zahnräder
Riemenscheiben
Lager
Inhalt: 50 ml

Lien d'assemblage

Pour la fixation de roulements, boîtes, écrous et douilles. Dans plusieurs cas, les ajustements abîmés peuvent aussi être à nouveau réparés de manière fiable.

Dates techniques

Pont écartement 0,5 mm
Applications:
Raccords arbre / moyeu
Engrenages
Poulie à courroie
Stock
Contenu: 50 ml

Best. Nr. Art-No.	Bezeichnung Désignation	Preis Prix
ZZ 200 38	Fügeverbindung Lien d'assemblage	35.00



Flächendichtung Weicon

Zum Abdichten von Flanschen etc. Bei niedrigen Drücken bis ca. 6 bar ist eine sofortige Dichtwirkung gegeben.

Technische Daten

dauerelastisch
temperaturbeständig
bis + 180 °C
Spaltüberbrückung 0,5 mm
Anwendungen:
Flansche
Gehäuse
Deckel

Étanchéité de surface

Pour étanchéifier les brides etc. Un effet d'étanchéité intervient immédiatement avec une basse pression jusqu'à env. 6 bars.

Dates techniques

élasticité permanente
Résistance à la température
jusqu'à + 180 °C
Pont écartement 0,5 mm
Applications:
Flasque
Boîtier
Couvercle

Best. Nr. Art-No.	Bezeichnung Désignation	Preis Prix
ZZ 200 39	Flächendichtung Étanchéité de surface	23.50





Weicon Black-Seal

Weicon Ein-Komponenten Spezial-Silicon dauerelastisch, für Aluminium, Stahl, Glas und viele andere Werkstoffe.

Technische Daten

Temperaturbereich -40 °C bis +280 °C
dauerelastisch
Öl und Fettbeständig

Masse d'étanchéité Black-Seal

Silicone spécial à un composant Weicon, élasticité permanente, pour aluminium, métal, verre, acier et plusieurs autres matières.

Dates techniques

Niveau de température -40 °C à +280 °C
élasticité permanente
Résistant à l'huile et à la graisse

Best. Nr. Art-No.	Gebinde Emballage	Inhalt (ml) Contenu (ml)	Preis Prix
ZZ 200 41	Druckdose Capsule sous pression	200	25.00



Teflonband

Teflonband zum Abdichten von Gewinderohren und Verschraubungen.

Technische Daten

Bandbreite: 12 mm
Bandlänge: 12 m

Bande Teflon

Bande Teflon pour étanchéifier les filetages de tuyaux et les vissages.

Dates techniques

Largeur de bande: 12 mm
Longueur de bande: 12 m

Best. Nr. Art-No.	Bezeichnung Désignation	Preis Prix
ZZ VM 510	Teflonband 12 m Bande Teflon 12 m	1.30



Lecksuchspray

Weicon Lecksuchspray. Zum schnellen Auffinden von Undichtigkeiten an Druckleitungen, Armaturen und Verschraubungen.

Technische Daten

Inhalt: 400 ml

Spray pour recherche de fuite

Spray pour recherche de fuite Weicon. Pour trouver rapidement des pertes aux conduites de refoulement, armatures, raccords et fixations.

Dates techniques

Contenu: 400 ml

Best. Nr. Art-No.	Bezeichnung Désignation	Preis Prix
ZZ 200 59	Lecksuchspray Spray recherche de fuite	10.50



Luftmaschinen - Öl

Luftwerkzeug-Öl in praktischer, wiederverschließbarer Flasche.

Technische Daten

Inhalt: 1 l

Huile pour machine pneumatique

Huile pour outils pneumatiques dans une pratique bouteille refermable.

Dates techniques

Contenu: 1 l

Best. Nr. Art-No.	Bezeichnung Désignation	Preis Prix
10 15 073	Luftmaschinen - Öl Huile pour machine pneumatique	12.50

Weicon Bio-Cut Schneidöl

Weicon Bio-Cut Schneidöl (Sprühdose), zum Bohren, Reiben, Gewindeschneiden, Drehen und Fräsen in allen Stahlsorten. Schwefelfrei, daher keine ätzenden Dämpfe, biologisch abbaubar.

Technische Daten
Inhalt: 400 ml

Huile de coupe Bio-Cut

Huile de coupe Bio-Cut Weicon (atomiseur), pour percer, abraser, tarauder, tourner et fraiser dans toutes les sortes de métal. Sans soufre et de ce fait aucune vapeur irritante, biodégradable.

Dates techniques
Contenu: 400 ml

Best. Nr. Art-No.	Bezeichnung Désignation	Preis Prix
ZZ 200 58	Bio-Cut Schneidöl Huile de coupe Bio-Cut	18.00



Fettpatrone - Super-Longtime-Fett

Kartusche mit qualitativ hochwertigem Fett zur Verwendung in Fettpresse. Für den universellen Einsatz in Industrie, Land-, Forst- und Bauwirtschaft.

Technische Daten
Einsatztemperatur:
-30 °C bis + 110 °C
Inhalt: 400 g

Cartouche de graisse - graisse super longue durée

Cartouche de graisse de grande qualité pour utilisation dans la presse à graisse. Pour utilisation universelle dans l'industrie, l'économie agricole, forestière et de construction.

Dates techniques
Température d'utilisation:
-30 °C à + 110 °C
Contenu: 400 g

Best. Nr. Art-No.	Bezeichnung Désignation	Preis Prix
ZZ VM 520	Fettpatrone 400 g Cartouche de graisse 400 g	5.40



Etiketten-Entferner-Spray

WEICON-Etiketten-Entferner löst problemlos und sicher Etiketten und Rückstände von Haftklebstoffen.

Technische Daten
Inhalt: 500 ml

Dissolvant d'étiquettes en spray

Dissolvant d'étiquettes WEICON, dissout sans problèmes et efficacement les étiquettes et résidus de matières collantes.

Dates techniques
Contenu: 500 ml

Best. Nr. Art-No.	Bezeichnung Désignation	Preis Prix
ZZ 200 55	Etiketten-Entferner-Spray Dissolvant d'étiquettes en spray	18.50





Dicht- und Klebstoffentferner-Spray

WEICON-Dicht- und Klebstoffentferner löst und beseitigt schnell und mühelos Dichtungs- und ausgehärtete Klebstoffreste sowie Lacke und Farben.

Technische Daten
Inhalt: 400 ml

Dissolvant pour joints et colles en spray

Dissolvant de joints et colles WEICON - dissout et enlève rapidement et sans peine les résidus de colle et joints durcis ainsi que peintures et couleurs.

Dates techniques
Contenu: 400 ml

Best. Nr. Art-No.	Bezeichnung Désignation	Preis Prix
ZZ 200 56	Dicht- und Klebstoffent.-Spray Dissolvant pour joints et colles en spray	14.00



Schraubensicherung Weicon

WEICONLOCK-Schraubensicherung für die höchste Sicherheit von Schraubenverbindungen.

Technische Daten
Spaltüberbrückung:
mittelfest, blau = 0,25 mm
hochfest, grün = 0,15 mm
Anwendungen:
Schrauben und Muttern
Stehbolzen
Inhalt: 50 ml

Frein de vis

Frein de vis WEICONLOCK pour la plus grande sécurité des assemblages à vis.

Dates techniques
Pont écartement
mi-solide, bleu = 0,25 mm
très solide, vert = 0,15 mm
Applications:
Vis et écrous
Tirants
Contenu: 50 ml

Best. Nr. Art-No.	Bezeichnung Désignation	Preis Prix
ZZ 200 30	Schraubensicherung mittelfest Frein de vis moyen	35.00
ZZ 200 31	Schraubensicherung hochfest Frein de vis très solide	35.00

5



Weicon Silicon Spray

Weicon Silicon Spray, Gleit und Pflegemittel.

Technische Daten
Inhalt: 400 ml

Spray de silicone

Spray silicone Weicon, produit lubrifiant et d'entretien.

Dates techniques
Contenu: 400 ml

Best. Nr. Art-No.	Bezeichnung Désignation	Preis Prix
ZZ 200 57	Silicon Spray Spray silicone	18.50

WD-40 Multifunktionsspray

Der bekannte Multifunktionsspray seit den 50er-Jahren. Rostlöser, Schmiermittel, Kontaktspray, Korrosionsschutz und Reiniger in einem. Mit neuem Sprühkopf und Klappröhrchen.

Technische Daten

Inhalt: 450 ml

Spray multifonctions WD-40

Le spray multifonctions connu depuis les années 50. Dissout la rouille, produit de graissage, spray de contact, protection de la corrosion et nettoyant en un. Avec nouvelle tête de vaporisation et petit tuyau rabattable.

Dates techniques

Contenu: 450 ml

Best. Nr. Art-No.	Bezeichnung Désignation	Preis Prix
ZZ WD40	WD40 Spray 450 ml WD40 Spray 450 ml	9.90

ab 24 Stück:
dès 24 pces: CHF 7.90



Zink-Ausbesserungsspray

Schnelltrocknende Ausbesserung für feuerverzinkte Oberflächen. Sehr gute farbliche Abstimmung zu feuerverzinkten Teilen.

Technische Daten

Inhalt: 400 ml

Spray de réparation du zinc

Produit de réparation à séchage rapide pour les surfaces zinguées au feu. Très bonne concordance de couleur pour les pièces zinguées.

Dates techniques

Contenu: 400 ml

Best. Nr. Art-No.	Bezeichnung Désignation	Preis Prix
ZZ VM 500	Zink-Ausbesserungsspray Spray de réparation du zinc	16.40



Zink-Spray

Zinkgrundierung mit 93% reinem Zink. Korrosionsschutz mit hervorragender Langzeitwirkung für Metalle. Die Grundierung ist überlackierbar und elektrisch leitfähig.

Technische Daten

Einsetzbar von -30 °C bis + 50 °C

Inhalt: 400 ml

Spray de zinc

Couche de fond pour zinc avec 93% de zinc pur. Protection de la corrosion avec un effet longue durée exceptionnel pour les métaux. La couche de fond peut être revernissable et est électriquement conductible.

Dates techniques

Utilisable de -30 °C à + 50 °C

Contenu: 400 ml

Best. Nr. Art-No.	Bezeichnung Désignation	Preis Prix
ZZ VM 501	Zink-Grundierungsspray Couche de fond pour zinc en spray	12.80





Mikalor-Mini-Schlauchbriden einzeln

Mini-Schlauchbriden aus verzinktem Stahl.

Mini brides pour tuyaux flexibles individuelles Mikalor

Mini brides pour tuyaux flexibles en acier galvanisé.

Best. Nr. Art-No.	Grösse (Ø/mm) Dimension (Ø/mm)	Bandbreite (mm) Largeur de bande (mm)	Preis Prix
60 750	6	8,4	0.20
60 751	8	10	0.20
60 752	9	10	0.20
60 753	10 - 11	10	0.30
60 754	9,5 - 10	10	0.40
60 755	12 - 13	10	0.40
60 756	13 - 14	10	0.40
60 757	14 - 15	10	0.40
60 758	15 - 17	10	0.40
60 759	16 - 18	10	0.40
60 760	18 - 20	10	0.40
60 761	19 - 21	10	0.40
60 762	20 - 22	10	0.40
60 763	22 - 25	10	0.50
60 764	23 - 26	10	0.50
60 765	25 - 28	10	0.50
60 766	26 - 29	10	0.50



Mikalor-Schlauchbriden einzeln

Schlauchbriden aus rostfreiem Stahl.

Brides pour tuyaux flexibles individuelles Mikalor

Brides pour tuyaux flexibles en acier inoxydable.

Best. Nr. Art-No.	Grösse (Ø/mm) Dimension (Ø/mm)	Bandbreite (mm) Largeur de bande (mm)	Preis Prix
60 779	8 - 12	7,5	0.75
60 780	8 - 16	9	0.60
60 781	12 - 22	9	0.60
60 782	16 - 27	9	0.60
60 783	20 - 32	9	0.70
60 785	25 - 40	9	0.70
60 786	30 - 45	9	0.80
60 787	32 - 50	9	0.80
60 788	40 - 60	9	0.90
60 789	50 - 70	9	1.10
60 791	60 - 80	9	1.10

Siehe auch Artikel / voir aussi article „600 411“, auf Seite / on page 65

5

Schlauchbridensortiment

Sortiment in Kunststoffkoffer bestehend aus 230 Stk 2-Ohr-Klemmen, 69 Stk Schlauchbriden, 40 Stk Schlauchverbinder und 1 Klemmzange.

Technische Daten

- 2-Ohr-Klemmen:
230 Stk Ø 7 - 20 mm
- Schlauchbriden:
69 Stk Ø 8 - 70 mm
- Schlauchverbinder:
40 Stk Ø 8 - 12 mm
- Klemmzange:
1 Stk Klemmzange für 2-Ohr-Ringe

Assortiment de brides pour tuyau flexible

Assortiment dans coffre en matière synthétique composé de 230 colliers de serrage à 2 oreilles, 69 brides pour tuyau flexible, 40 raccords de tuyau flexible et 1 pince de serrage.

Dates techniques

- Brides à 2 oreilles:
230 pces Ø 7 - 20 mm
- Brides pour tuyau flexible:
69 pces Ø 8 - 70 mm
- Raccord de liaison:
40 pces Ø 8 - 12 mm
- Pince de serrage:
1 pince de serrage pour bride à 2 oreill



Best. Nr. Art-No.	Bezeichnung Désignation	Preis Prix
10 15 420	Schlauchbridensortiment Assortiment de brides pour tuyau flexible	238.00

Mikalor-Schlauchbridensortiment

Bridensortiment für Schlauch von Ø 8 bis 70 mm. Das Set enthält insgesamt 226 aussortierte Schlauchschellen aus rostfreiem Stahl.

Technische Daten

- 60 Stk Ø 8 - 16 mm
- 40 Stk Ø 12 - 20 mm / Ø 16 - 27 mm
- 20 Stk Ø 20 - 32 mm / Ø 25 - 40 mm
- 20 Stk Ø 30 - 45 mm
- 10 Stk Ø 32 - 50 mm
- 10 Stk Ø 40 - 60 mm
- 6 Stk Ø 50 - 70 mm
- 1 flexibler Schraubendreher

Assortiment de brides pour tuyaux flexibles Mikalor

Assortiment de brides pour tuyaux flexibles de Ø 8 à 70 mm. Le set contient au total 226 colliers de serrage assortis en acier inoxydable.

Dates techniques

- 60 pces Ø 8 - 16 mm
- 40 pces Ø 12 - 20 mm / Ø 16 - 27 mm
- 20 pces Ø 20 - 32 mm / Ø 25 - 40 mm
- 20 pces Ø 30 - 45 mm
- 10 pces Ø 32 - 50 mm
- 10 pces Ø 40 - 60 mm
- 6 pces Ø 50 - 70 mm
- 1 tournevis flexible



Best. Nr. Art-No.	Bezeichnung Désignation	Preis Prix
60 800	Schlauchbridensortiment Assortiment de brides pour tuyaux flexibles Mikalor	146.80





Gesichtsschutzschild

Schwenkbares Schutzschild aus Polycarbonat. Universalgrösse.

Masque de protection pour le visage

Bouclier protecteur inclinable en polycarbonate. Grandeur universelle.

Best. Nr. Art-No.	Bezeichnung Désignation	Preis Prix
Z 20 300	Gesichtsschutzschild Masque de protection	39.00



Schutzbrille

Leichte Schutzbrille mit Seitenschutz.

Lunette de protection

Lunette de protection légère avec protection latérale.

Technische Daten
beschlagfrei

Dates techniques
antibuée

Best. Nr. Art-No.	Preis Prix
Z 20 305	14.70



Schutzbrille geschlossen

Vollschutzbrille mit Kunststoffscheibe und Gummiband, kann über Korrekturbrille getragen werden.

Lunettes de protection fermées

Lunettes panoramiques avec verre plastique et bande caoutchouc, peuvent être portées sur des lunettes de vue.

Technische Daten
beschlagfrei

Dates techniques
antibuée

Best. Nr. Art-No.	Preis Prix
Z 20 306	9.90

5



Gehörschutz

Angenehm zu tragender Gehörschutz mit Höhenschnellverstellung.

Protection de l'ouïe

Protection auditive agréable à porter avec réglage de la hauteur.

Best. Nr. Art-No.	Bezeichnung Désignation	Preis Prix
Z 20 302	Gehörschutz Protection de l'ouïe	27.00



Gehörschutz-Stöpsel

Sehr gute Passform durch Lamellen-Form.

Tampons auriculaires

Très bon ajustage par forme de lamelles.

Technische Daten
mit Halteschnur

Dates techniques
avec cordon de fixation

Best. Nr. Art-No.	Bezeichnung Désignation	Preis Prix
Z 20 304	Gehörschutz-Stöpsel OROFIT Tampons auriculaires OROFIT	6.00

Schlauchroller ohne Schlauch

Automatischer Schlauchroller für den anspruchsvollen Gebrauch im Profibereich. Stahlgehäuse pulverbeschichtet.

Best. Nr. Art-No.	Serie Série	Anschluss Eingang (") Raccordement d'entrée (")	Anschluss Ausgang (") Raccordement de sortie (")	max. Druck (bar) Pression max. (bar)	max. Schlauchlänge (m) Longueur de tuyau max. (m)	Preis Prix
10 16 018	430	1/2	1/2	20	21	372.00
10 16 019	430	3/8	1/2	200	21	419.00
10 16 007	530	1/2	1/2	20	32	476.00
10 16 025	530	3/8	1/2	200	32	529.00
10 16 100	540	1	1	20	20	717.00
10 16 110	560	1	1	20	40	1'192.00

Enrouleur de tuyau sans tuyau

Enrouleur de tuyau automatique pour l'usage exigeant dans le domaine professionnel. Boîtier métallique revêtu par poudre.



Druckluftschlauchaufroller

Automatischer Druckluftschlauchroller für den anspruchsvollen Gebrauch im Profibereich. Stahlgehäuse pulverbeschichtet.

Best. Nr. Art-No.	Schlauchlänge (m) Longueur de tuyau (m)	Schlauchdimension ("/mm) Dimension du tuyau ("/mm)	max. Druck (bar) Pression max. (bar)	Serie Série	Preis Prix
10 16 139	15	10	20	300	459.00
10 16 140	20	10	20	430	522.00
10 16 141	30	10	20	530	655.00

Enrouleur de tuyau à air comprimé

Enrouleur de tuyau à air comprimé automatique pour l'usage exigeant dans le domaine professionnel. Boîtier métallique revêtu par poudre.



Wasserschlauchaufroller

Automatischer Druckluftschlauchroller für den anspruchsvollen Gebrauch im Profibereich. Stahlgehäuse pulverbeschichtet.

Best. Nr. Art-No.	Schlauchlänge (m) Longueur de tuyau (m)	Schlauchdimension ("/mm) Dimension du tuyau ("/mm)	max. Druck (bar) Pression max. (bar)	Serie Série	Preis Prix
10 16 150	15	1/2 / 12	20	430	519.00
10 16 151	20	1/2 / 12	20	530	651.00
10 16 152	30	1/2 / 12	20	530	696.00
10 16 155	20	3/4 / 19	20	540	857.00
10 16 157	40	3/4 / 19	20	560	1'493.00
10 16 158	30	1 / 24	20	560	1'589.00

Enrouleur tuyau à eau

Enrouleur de tuyau à air comprimé automatique pour l'usage exigeant dans le domaine professionnel. Boîtier en métal revêtu par poudre.



Abdampfschlauchaufroller

Automatischer Druckluftschlauchroller für den anspruchsvollen Gebrauch im Profibereich. Stahlgehäuse pulverbeschichtet.

Best. Nr. Art-No.	Schlauchlänge (m) Longueur de tuyau (m)	Schlauchdimension ("/mm) Dimension du tuyau ("/mm)	Druck (bar) Pression max. (bar)	Serie Série	max. Temperatur (°C) Température max. (°C)	Preis Prix
10 16 160	15	5/16 / 8	200	430	150	637.00
10 16 161	20	5/16 / 8	200	430	150	685.00
10 16 162	30	5/16 / 8	200	530	150	886.00

Enrouleur de tuyau d'évacuation de vapeur

Enrouleur de tuyau à air comprimé automatique pour l'usage exigeant dans le domaine professionnel. Boîtier en métal revêtu par poudre.





Montageplatte

Empfohlen zur einfacheren Wandbefestigung für die Schlauchroller.

Technische Daten
galvanisiert

Plaque de montage

Recommandé pour une fixation murale plus simple des enrouleurs de tuyaux.

Dates techniques
galvanisé

Best. Nr. Art-No.	für Serie pour série	Preis Prix
10 16 080	300 - 430	18.00
10 16 082	530	22.00
10 16 098	540	24.50



Schwenkplatte

Damit lässt sich der Schlauch einfacher in verschiedene Ecken abrollen.

Technische Daten
pulverbeschichtet

Plaque inclinable

Le tuyau peut ainsi être déroulé simplement dans différents endroits.

Dates techniques
revêtu par poudre

Best. Nr. Art-No.	Serie Série	Preis Prix
10 16 081	300 - 430	49.50
10 16 083	530	57.00
10 16 099	540	103.50



INOX Schlauchroller ohne Schlauch

Automatischer Schlauchroller aus rostfreiem Edelstahl. Speziell geeignet für die Lebensmittelindustrie, Metzgereien, Schwimmbäder, Stallbau ect.

Enrouleur de tuyau en INOX

Enrouleur de tuyau automatique en acier inoxydable. Spécialement adapté pour l'industrie alimentaire, boucheries, piscines, bâtiments d'élevage etc.

Best. Nr. Art-No.	Serie Série	Anschluss Eingang (") Raccordement d'entrée (")	Anschluss Ausgang (") Raccordement de sortie (")	max. Druck (bar) Pression max. (bar)	max. Schlauchlänge (m) Longueur de tuyau max. (m)	Preis Prix
10 16 060	430	1/2	1/2	100	21	766.00
10 16 070	430	3/8	1/2	200	21	779.00
10 16 040	530	1/2	1/2	100	32	1'084.00
10 16 049	530	3/8	1/2	200	32	1'087.00
10 16 101	540	1	1	100	20	1'181.00
10 16 115	560	1	1	20	40	1'998.00



INOX Wasserschlauchaufroller

Automatischer Schlauchroller aus rostfreiem Edelstahl. Speziell geeignet für die Lebensmittelindustrie, Metzgereien, Schwimmbäder etc.

Enrouleur de tuyau à eau INOX

Enrouleur de tuyau automatique en acier spécial inoxydable. Spécialement adapté pour l'industrie alimentaire, boucheries, piscines etc.

Best. Nr. Art-No.	Schlauchlänge (m) Longueur du tuyau (m)	Schlauchdimension ("/mm) Dimension du tuyau ("/mm)	max. Druck (bar) Pression max. (bar)	Serie Série	Preis Prix
10 16 180	15	1/2 / 12	20	430	887.00
10 16 181	20	1/2 / 10	20	530	1'235.00
10 16 182	30	1/2 / 12	20	430	1'282.00
10 16 185	20	3/4 / 19	20	540	1'335.00
10 16 187	40	3/4 / 19	20	560	2'299.00
10 16 188	30	1 / 25	20	560	2'368.00

Abmessungen Schlauchroller / Dimensions de enrouleur de tuyau

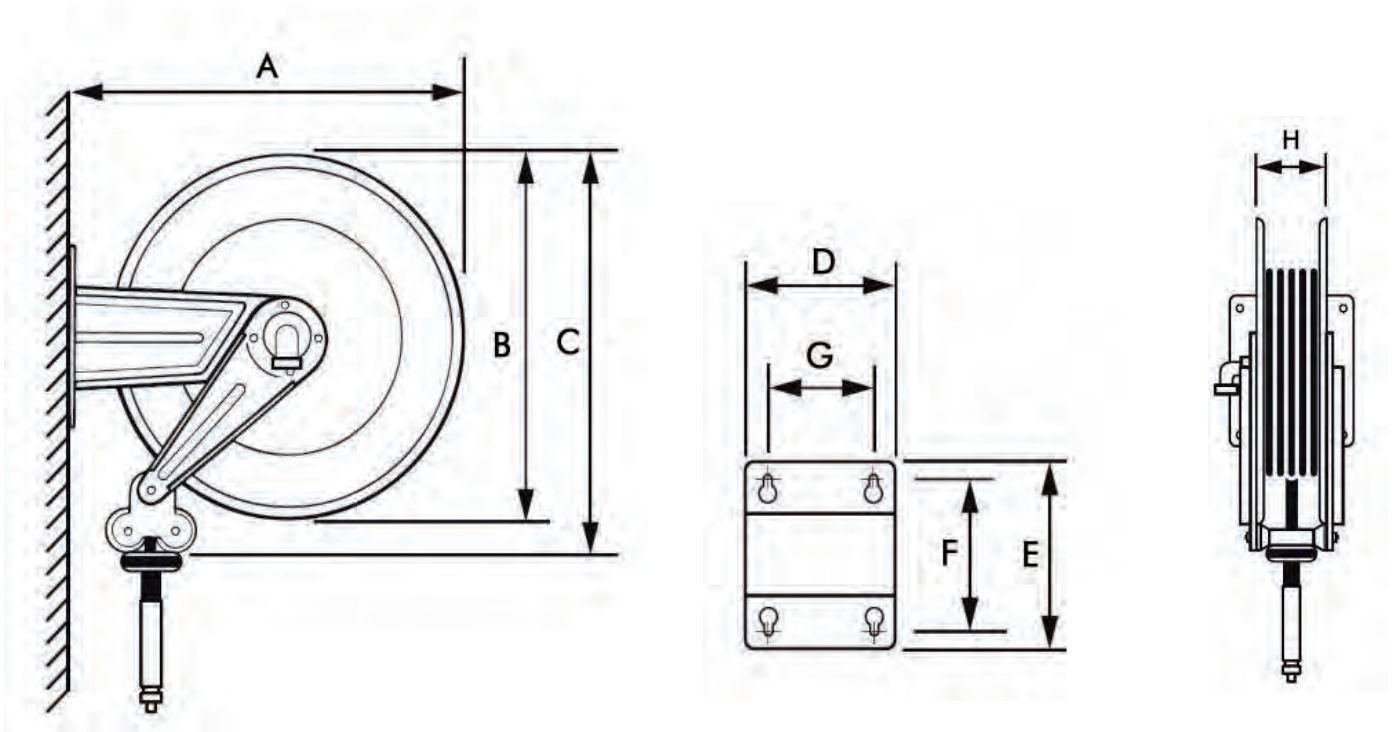

Serie Série	Grösse A Grandeur A (mm)	Grösse B Grandeur B (mm)	Grösse C Grandeur C (mm)	Grösse D Grandeur D (mm)	Grösse E Grandeur E (mm)	Grösse F Grandeur F (mm)	Grösse G Grandeur G (mm)	Grösse H Grandeur H (mm)
300	365	350	355	186	226	196	140	110
430	460	420	450	186	226	196	140	115
530	560	510	550	203	258	220	153	115
540	573	510	550	300	268	228	218	190
560	578	510	522	488	272	238	399	368

Auf Anfrage spezielle Bestückung möglich! Equipement spécial possible sur demande!

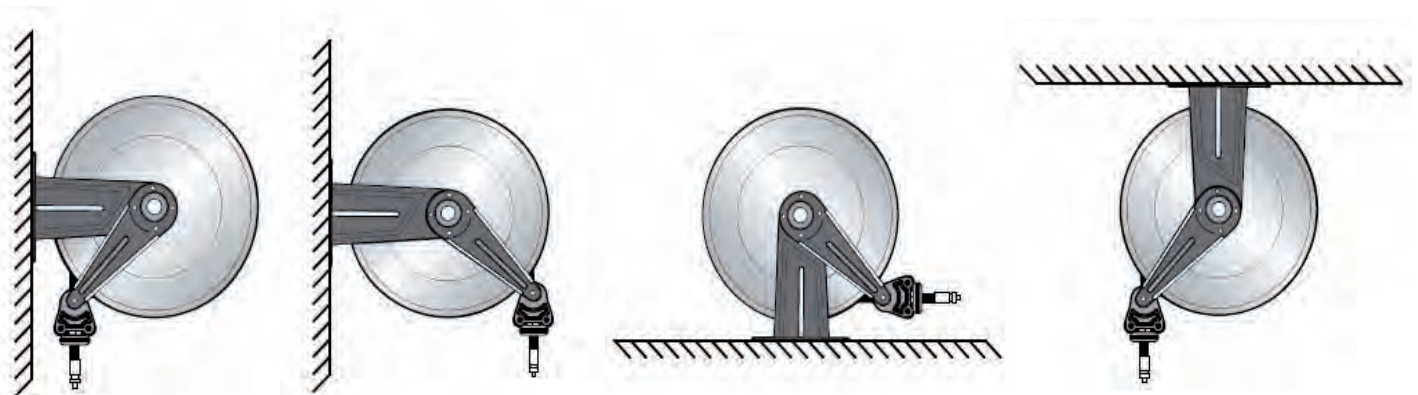



INOX Abdampfschlauchaufroller

Automatischer Schlauchroller aus rostfreiem Edelstahl. Speziell für die Lebensmittelindustrie, Metzgereien, Schwimmbäder, Stallbau etc.

Enrouleur de tuyau d'évacuation de vapeur en INOX

Enrouleur de tuyau automatique en acier spécial inoxydable. Spécialement adapté pour l'industrie alimentaire, boucheries, piscines etc.

Best. Nr. Art-No.	Schlauchlänge (m) Longueur du tuyau (m)	Schlauchdimension ("/mm) Dimension du tuyau ("/mm)	max. Druck (bar) Pression max. (bar)	Serie Série	max. Temperatur (°C) Température max. (°C)	Preis Prix
10 16 190	15	5/16 / 8	200	430	150	959.00
10 16 191	20	5/16 / 8	200	430	150	1'039.00
10 16 192	30	5/16 / 8	200	530	150	1'455.00



Montageplatte INOX

Empfohlen zur einfacheren Wandbefestigung für Schlauchroller.

Plaque de montage INOX

Recommandé pour une fixation murale plus simple des enrouleurs de tuyaux.

Technische Daten
rostfreier Edelstahl

Dates techniques
acier spécial inoxydable

Best. Nr. Art-No.	Serie Série	Preis Prix
10 16 084	300 - 430	47.20
10 16 086	530	78.00
10 16 088	540	97.90



Schwenkplatte INOX

Damit lässt sich der Schlauch einfacher in verschiedene Ecken abrollen.

Plaque inclinable INOX

Le tuyau peut ainsi être facilement déroulé dans différents endroits.

Technische Daten
rostfreier Edelstahl

Dates techniques
acier spécial inoxydable

Best. Nr. Art-No.	Serie Série	Preis Prix
10 16 087	300 - 430	87.00
10 16 085	530	112.50
10 16 089	540	259.00



Schlauchanschlag

Stoppt das Schlauchende beim automatischen Schlaucheinzug.

Butée pour tuyau

Stoppe la fin du tuyau lors de l'enroulement automatique du tuyau.

Best. Nr. Art-No.	für Schlauchdurchmesser (mm) pour diamètre de tuyau (mm)	Preis Prix
10 16 090	12 - 16	12.80
10 16 091	14 - 19	15.50
10 16 092	25 - 34,5	17.00

Werkstattwagen assortiert 102-teilig

Massiver Werkstattwagen, fahrbar auf lauffruhigen Gummirollen.
Schubfächer mit automatischem Schliesssystem.

Technische Daten

Werkzeugsatz mit 102 Teilen
7 Schubfächer
gebremste Rollen
grün

Chariot d'atelier équipé avec 102 pièces

Chariot d'atelier massif, mobile sur roues en caoutchouc silencieuses,
 tiroirs avec système de fermeture automatique.

Dates techniques

Jeu d'outils avec 102 pièces
7 tiroirs
Roulettes avec frein
vert

Best. Nr. Art-No.	Bezeichnung Désignation	Preis Prix
Z 20 210	Werkstattwagen assortiert Chariot d'atelier équipé	1'198.00

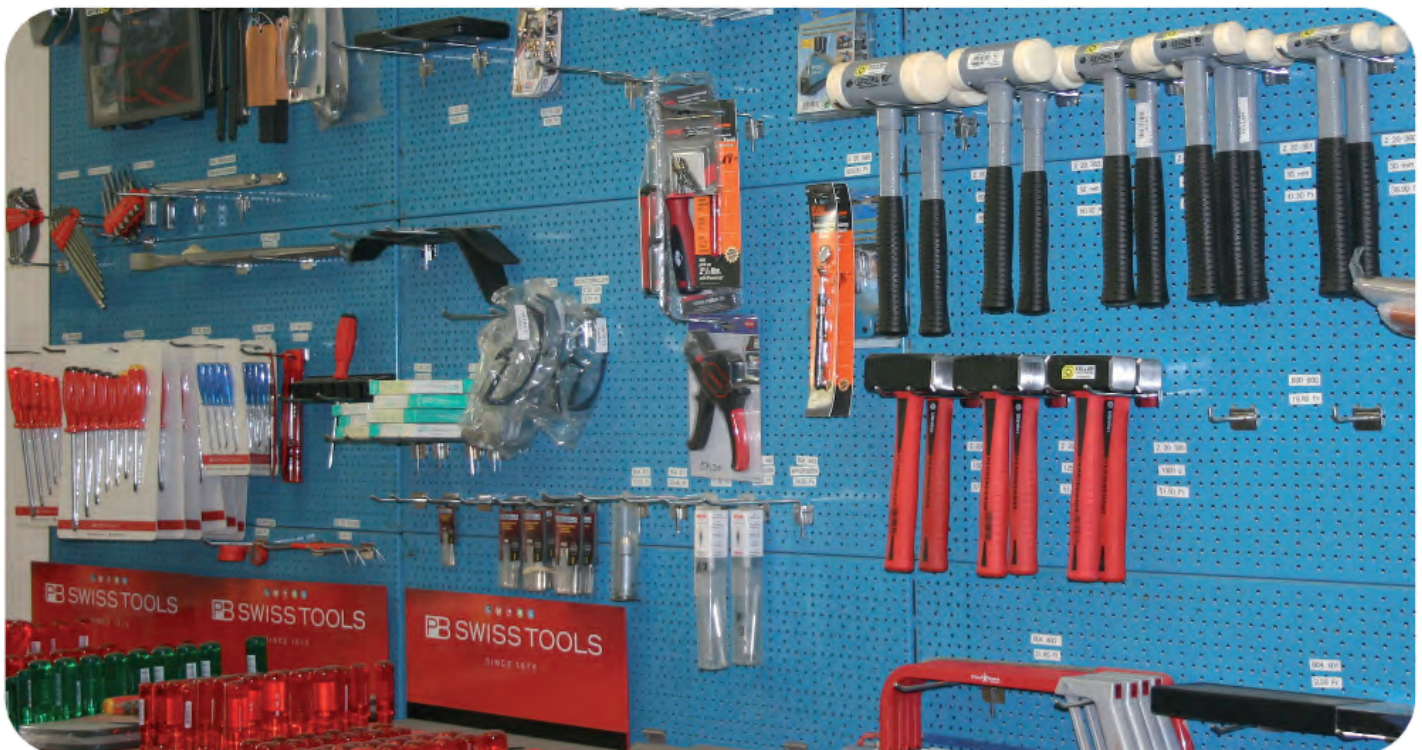
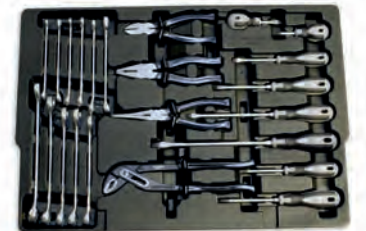
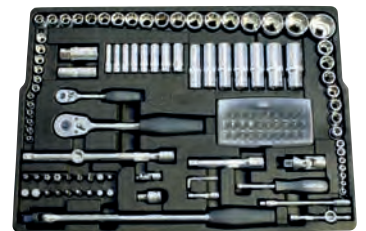



Schraubstock

Schraubstock GEDORE mit Rohrspanner.

Étau

Étau GEDORE avec dispositif pour tubes.

Best. Nr. Art-No.	Backenbreite (mm) Largeur mâchoires (mm)	Spannweite (mm) Écartement des mâchoires (mm)	Spannweite Rohrklemme (mm) Écartement pince tubes (mm)	Preis Prix
ZZ GE 100110	100	100	14 - 38	170.00
ZZ GE 100111	120	120	15 - 46	210.00
ZZ GE 100112	140	140	20 - 100	299.00
ZZ GE 100113	160	160	22 - 100	415.00



Drehteller

Drehteller zu Schraubstock.

Base tournante

Base tournante pour étau.

Best. Nr. Art-No.	Zu Schraubstock (mm) Pour étau (mm)	Preis Prix
ZZ GE 100120	100	49.00
ZZ GE 100121	120	66.00
ZZ GE 100122	140	85.00
ZZ GE 100123	160	110.00

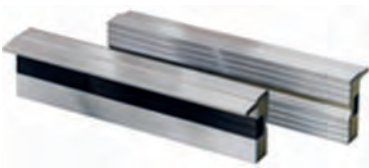

Magnet Alubacken

Magnet Alubacken, flache Ausführung.

Mâchoires magnétiques en alu

Mâchoires magnétiques en alu, exécution plate.

Best. Nr. Art-No.	Breite (mm) Largeur (mm)	Preis Prix
ZZ GE 100130	100	34.00
ZZ GE 100131	120	37.00
ZZ GE 100132	140	38.00
ZZ GE 100133	160	41.00

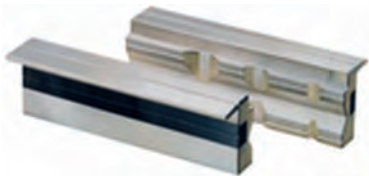

Magnet Alubacken

Magnet Alubacken, prisma Ausführung.

Mâchoires magnétiques en alu

Mâchoires magnétiques en alu, exécution prisma.

Best. Nr. Art-No.	Breite (mm) Largeur (mm)	Preis Prix
ZZ GE 100140	100	38.00
ZZ GE 100141	120	42.00
ZZ GE 100142	140	43.00
ZZ GE 100143	160	46.00

Kleinteilereiniger Tischmodell

Wanne für 10 Liter Inhalt und Deckel zum Verschliessen. Elektrische Pumpe mit 230-Volt-Anschluss. Inklusive Pinselset.

Nettoyeur de petites pièces, modèle de table

Cuve pour contenu de 10 litres et couvercle pour fermeture. Pompe électrique avec raccordement 230 Volts. Jeu de pinceaux inclus.

Best. Nr. Art-No.	Bezeichnung Désignation	Preis Prix
602 501	Kleinteilereiniger 10 l Nettoyeur pour petites pièces	159.00



Pinsel-Set mit Schlauch

Reinigungspinsel mit Schlauchanschluss als Option für die Kleinteilereiniger. Sehr gute Reinigungswirkung. Inklusive flexiblem Gummischlauch.

Jeu de pinceaux avec tuyau flexible

Pinceau de nettoyage avec raccordement pour tuyau flexible comme option pour le nettoyeur de petites pièces. Très bon effet de nettoyage, tuyau caoutchouc flexible inclus.

Best. Nr. Art-No.	Bezeichnung Désignation	Preis Prix
602 504	Pinsel-Set mit Schlauch Jeu de pinceaux avec tuyau	36.00



Kleinteilereiniger Profi

Stehende 80-Liter-Wanne mit elektrischer 230-Volt-Pumpe. Deckel mit automatischem Heber. Inklusive Pinselset.

Nettoyeur petites pièces professionnel

Cuve stationnaire de 80 litres avec pompe électrique 230 Volts. Couvercle avec syphon automatique. Jeu de pinceaux inclus.

Technische Daten

Mindestbefüllung
für den normalen Gebrauch beträgt 30 l

Dates techniques

Remplissage minimum
pour l'usage normal, comporte 30 l

Best. Nr. Art-No.	Bezeichnung Désignation	Preis Prix
602 511	Kleinteilereiniger 80 l Nettoyeur pour petites pièces	279.00



Reinigungsflüssigkeit

Speziell zum Reinigen und Entfetten von mechanischen Teilen. Eignet sich für den Einsatz in den Kleinteilereinigern.

Liquide de nettoyage

Spécialement pour nettoyer et dégraisser des pièces mécaniques. Adapté pour l'utilisation des nettoyeurs de petites pièces.

Best. Nr. Art-No.	Bezeichnung Désignation	Preis Prix
602 518	Reinigungspetrol 10 l Pétrole de nettoyage 10 l	82.00
602 520	Reinigungspetrol 20 l Pétrole de nettoyage 20 l	151.00





Liegebrett

Stabiles Liegebrett aus Thermoplast für Reparaturarbeiten unter dem Fahrzeug.

Technische Daten
mit 6 robusten Lenkrollen

Planche à roulettes d'atelier

Planche à roulettes d'atelier stable thermoplastique pour travaux de réparation sous le véhicule.

Dates techniques
avec 6 robustes roulettes directionnelle

Best. Nr. Art-No.	Bezeichnung Désignation	Preis Prix
Z 20 161	Liegebrett mit 6 Rollen Planche à roulettes d'atelier	75.00



Wandhalter-Magnet

Mittels dieser Magnetschiene lässt sich Ordnung in der Werkstatt halten und das Werkzeug ist sofort griffbereit.

Technische Daten
Länge: 400 mm

Support mural magnétique

Au moyen de ce rail magnétique, vous maintenez de l'ordre dans l'atelier et l'outillage est toujours à portée de main.

Dates techniques
Longueur: 400 mm

Best. Nr. Art-No.	Bezeichnung Désignation	Preis Prix
600 580	Wandmagnethalter Support mural magnétique	16.20



Wagenheber mit Schnellhub

Wagenheber in flacher Bauweise. Eignet sich besonders zum Heben von tiefen Sport- und Rennfahrzeugen.

Technische Daten
Höhe min.: 63 mm
Höhe max.: 500 mm
Länge: 755 mm

Cric avec élévation rapide

Cric de construction plate. S'adapte particulièrement pour lever les véhicules de course et de sport bas.

Dates techniques
Hauteur min.: 63 mm
Hauteur max.: 500 mm
Longueur: 755 mm

Best. Nr. Art-No.	Tragkraft (t) Force de levage (t)	Gewicht (kg) Poids (kg)	Preis Prix
602 040	2,25	39,5	273.00



Wagenheber mit Schnellhub

Hochhub-Wagenheber. Weist bei einer geringen Höhe von 100 mm eine Hubhöhe von über 800 mm auf. Speziell geeignet für Bau- und Landmaschinenbetriebe.

Technische Daten
Höhe min.: 100 mm
Höhe max.: 815 mm
Länge: 1050 mm

Cric avec élévation rapide

Cric grande portance. Pour une faible hauteur de 100 mm, il présente une hauteur d'élévation de plus de 800 mm. Spécialement adapté pour les entreprises de machines agricoles et de construction.

Dates techniques
Hauteur min.: 100 mm
Hauteur max.: 815 mm
Longueur: 1050 mm

Best. Nr. Art-No.	Tragkraft (t) Force de levage (t)	Gewicht (kg) Poids (kg)	Preis Prix
602 045	2,0	55,0	555.00

6

Wagenheber mit Schnellhub

Günstiger Standard-Wagenheber mit hoher Tragkraft für den Einsatz in Garagenbetrieben. Mit patentiertem, automatischem Schnellhub.

Technische Daten

Höhe min.: 145 mm
Höhe max.: 504 mm
Länge: 690 mm

Best. Nr. Art-No.	Tragkraft (t) Force de levage (t)	Gewicht (kg) Poids (kg)	Preis Prix
602 051	3,2	37,3	219.00

Cric avec élévation rapide

Cric standard avantageux avec force de levage élevée pour l'utilisation dans les garages. Avec levage rapide patenté automatique.

Dates techniques

Hauteur min.: 145 mm
Hauteur max.: 504 mm
Longueur: 690 mm



Wagenheber mit Pedalschnellhub

Schwerlast-Wagenheber mit Pedalschnellhub. Geeignet für LKW- und Baumaschinenwerkstätten.

Technische Daten

Höhe min.: 160 mm
Höhe max.: 590 mm
Länge: 1400 mm

Best. Nr. Art-No.	Tragkraft (t) Force de levage (kg)	Gewicht (kg) Poids (kg)	Preis Prix
Z 20 035	5,0	105	910.00

Cric avec pédale élévation rapide

Cric pour lourdes charges avec pédale pour élévation rapide. Adapté pour les ateliers de poids-lourds et machines de chantier.

Dates techniques

Hauteur min.: 160 mm
Hauteur max.: 590 mm
Longueur: 1400 mm



LKW Heber

Hydropneumatischer LKW-Heber, sehr robuste Konstruktion für intensive Arbeiten, kugelgelagerte Räder, Überlastventil.

Technische Daten

Höhe min.: 150 mm
Höhe max.: 300 mm
Länge: 510 mm

Best. Nr. Art-No.	Tragkraft (t) Force de levage (t)	Gewicht (kg) Poids (kg)	Preis Prix
ZZ WE CR1330	30 / 15	32	1'780.00

Élévateur PL

Élévateur PL hydropneumatique, construction très robuste pour travaux intensifs, roues à roulements à billes, soupape de surcharge.

Dates techniques

Hauteur min.: 150 mm
Hauteur max.: 300 mm
Longueur: 510 mm



Hydraulische Stempelheber

Hydraulischer Stempelheber mit hoher Hubkraft.

Best. Nr. Art-No.	Hublast Charge de levage	Preis Prix
602 020	Stempelheber 12 t Vérin hydraulique 12 t	82.00
602 022	Stempelheber 20 t Vérin 20 t	117.50

Vérin hydraulique

Vérin hydraulique avec force d'élévation élevée.





Unterstellböcke

Sehr stabile Ausführung mit Höhenschnellverstellung und Entriegelung mittels Handhebel.

Chandelles

Exécution très stable avec changement rapide de hauteur et déverrouillage au moyen d'un levier manuel.

Best. Nr. Art-No.	Tragkraft (t) Force portante (t)	Höhe min. (mm) Hauteur min. (mm)	Höhe max. (mm) Hauteur max. (mm)	Preis Prix
602 002	3	300	430	49.00
602 004	6	400	590	91.00
602 006	12	480	735	180.00



Motorradständer

Der praktische Motorradständer ist unerlässlich zum Heben des Motorrads bei Service- und Reparaturarbeiten.

Béquille de levage moto

Béquille de levage pour motos pratique indispensable pour lever la moto lors de services et travaux de réparation.

Best. Nr. Art-No.	Bezeichnung Désignation	Preis Prix
ZZ WE V2510	Heckständer mit Gummi-L-Adapter W6000 Béquille de levage avec adaptateur L en caoutchou	119.00
ZZ WE V2513	Frontständer W6008 Béquille de levage front W6008	99.00
ZZ WE V2516	Lenkkopf-Montageständer W6011 Béquille de levage d'articulation W6011	249.00
ZZ WE V2521	Heckständer mit V-Adapter W6001 Béquille de levage avec adaptateur V W6001	119.00



Getriebeheber

Getriebeheber für den professionellen Werkstattgebrauch.

Élévateur pour boîtes à vitesses

Élévateur pour boîtes à vitesses pour utilisation en atelier professionnelle.

Technische Daten

dosiertes Heben über Pedalbetätigung
Senken über seitliches Handrad
auf stabilem Ständer mit 4 Rollen
pulverbeschichtet
starke Ausführung mit Öldruckzylinder

Dates techniques

Levage dosé par actionnement de pédale
Abaissement par roue manuelle latérale
sur support stable à 4 roues
revêtement par poudre
Exécution résistante avec cylindre à pre

Best. Nr. Art-No.	Tragkraft (kg) Force de levage (kg)	Standhöhe (mm) Niveau d'élévation (mm)	Hub (mm) Élévation (mm)	Preis Prix
Z 20 020	300	1120	850	319.00
Z 20 021	500	1140	850	429.00
Z 20 022	1000	1140	850	622.00
Z 20 024	1500	900	1070	837.00

6



Schwenkplatte

Nützliches Hilfswerkzeug beim Ein- und Ausbau von Getrieben.

Plateau inclinable

Outil d'aide utile lors du montage et démontage de boîtes à vitesses.

Technische Daten

in 2 Ebenen schwenkbar
Grundplatte: 250 x 300 mm
Tragkraft: bis zu 300 kg
Aufnahme: 25/35 mm

Dates techniques

inclinable à 2 niveaux
Plaque de base: 250 x 300 mm
Force de levage: jusqu'à 300 kg
Logement: 25/35 mm

Best. Nr. Art-No.	Bezeichnung Désignation	Preis Prix
Z 20 026	Schwenkplatte Plateau inclinable	175.00

Motorenkran

In Profi-Ausführung. Unentbehrlich für den Aus- und Einbau von PW-Motoren sowie zum Heben von anderen Lasten. Hub und Absenkung fein dosierbar für präzises Positionieren.

Technische Daten

fahrbar
Heben mittels Handpumpe
Senken über seitliches Handrad

Best. Nr. Art-No.	Tragkraft (kg) Force de levage (kg)	max. Hubhöhe (mm) Hauteur d'élévation max. (mm)	Preis Prix
Z 20 050	500	1940	648.00
Z 20 052	1000	2220	969.00

Grue pour moteurs

En exécution professionnelle. Indispensable pour le démontage et montage de moteurs de voitures ainsi que pour l'élévation d'autres charges. Élévation et descente finement dosable pour un positionnement précis.

Dates techniques

mobile
Levage par pompe manuelle
Abaissement par roue manuelle latérale



Motorenkran

Günstiger Standard-Werkstattkran.

Technische Daten

Tragkraft je nach Ausladung von
250 bis 1000 kg

Best. Nr. Art-No.	Tragkraft (kg) Force de levage (kg)	max. Hubhöhe (mm) Hauteur d'élévation max. (mm)	Preis Prix
Z 20 054	1000	2000	448.00

Grue pour moteurs

Grue d'atelier standard avantageuse.

Dates techniques

Force de levage selon la portée de
250 à 1000 kg



Positionierer

Mittels Handkurbel wird der Schwerpunkt des Motors verlagert. Dadurch kann der Motor beim Ein- und Ausbau leicht in die richtige Lage gebracht werden.

Best. Nr. Art-No.	Tragkraft (kg) Force de levage (kg)	Preis Prix
Z 20 055	680	78.00

Positionneur

Le point fort du moteur est déposé au moyen d'une manivelle. Lors du montage et démontage, le moteur peut ainsi être amené facilement dans la bonne position.





Mobile 1-Säulen-Hebebühne

Fahrbare Hebebühne, welche im Innen- und Aussenbereich eingesetzt werden kann.

Technische Daten

Tragfähigkeit: 2500 kg
 Gewicht: 700 kg
 Hub-/ Senkzeit: 55/30 s
 Hubhöhe: 1980 mm
 Motorleistung: 0,75 kW
 mechanische, elektrische und
 hydraulische Sicherheitsvorrichtungen
 Schutzgrad IP65 (waschraumtauglich)

Pont élévateur mobile à 1 colonne

Pont élévateur mobile, qui peut être utilisé à l'intérieur comme à l'extérieur.

Dates techniques

Force de levage: 2500 kg
 Poids: 700 kg
 Temps de levage / d'abaissement: 55/30 s
 Hauteur de levage: 1980 mm
 Puissance du moteur: 0,75 kW
 mécanique, électrique et
 Installations de sécurité hydrauliques
 Degré de protection IP65

Best. Nr. Art-No.	Bezeichnung Désignation	Preis Prix
ZZ WE L76000	MM25	6'990.00



Elektromechanische Hebebühne mit Kettenantrieb

Preisgünstiges Basismodell, seit Jahren weltweit tausendfach bewährt.

Technische Daten

Tragfähigkeit: 2500 kg
 Gewicht: 620 kg
 Hub-/ Senkzeit: 55 s
 Hubhöhe: 1900 mm
 Motorleistung: 4 kW
 Schwenkarm-Arretierung
 Totmann-Schaltung, 24 V
 Fusschutzvorrichtung

Pont élévateur électromécanique avec transmission à chaîne

Modèle de base à prix avantageux, qui a fait des milliers de fois ses preuves depuis des années dans le monde entier.

Dates techniques

Force de levage: 2500 kg
 Poids: 620 kg
 Temps de levage/abaissement: 55 s
 Hauteur de levage: 1900 mm
 Puissance du moteur: 4 kW
 Bras pivotant - Dispositif d'arrêt
 Coupelage Totmann, 24 V
 Installation de protection des pieds

Best. Nr. Art-No.	Bezeichnung Désignation	Preis Prix
ZZ WE L255004	255	3'700.00



Elektrohydraulische Hebebühne mit elektrischer Entriegelung

Standard-4-Säulen-Hebebühne.

Technische Daten

Tragfähigkeit: 3500 kg
 Gewicht: 830 kg
 Hub-/ Senkzeit: 50/45 s
 Hubhöhe: 1750 mm
 Motorleistung: 2,2 kW
 Überdruckventil gegen Überlastung
 Rohrbruchsicherung
 Totmann-Schaltung, 24 V

Pont élévateur électrohydraulique avec déverrouillage électrique

Pont élévateur standard 4 colonnes.

Dates techniques

Force de levage: 3500 kg
 Poids: 830 kg
 Temps de levage / d'abaissement: 50/45 s
 Hauteur de levage: 1750 mm
 Puissance du moteur: 2,2 kW
 Soupape de surpression contre la surchar
 Clapet d'arrêt
 Coupelage Totmann, 24 V

Best. Nr. Art-No.	Bezeichnung Désignation	Preis Prix
ZZ WE T41100	436	5'730.00

Hydraulischer Achsfreiheber

Optional zu 4-Säulen-Hebebühnen.

Technische Daten

Tragfähigkeit: 1600 kg
Gewicht: 105 kg
Hubhöhe: 290 mm

Pont élévateur auxiliaire hydraulique

En option sur le pont élévateur à 4 colonnes.

Dates techniques

Force de levage: 1600 kg
Poids: 105 kg
Hauteur de levage: 290 mm



Best. Nr. Art-No.	Bezeichnung Désignation	Preis Prix
ZZ WE L121	Achsfreiheber manuell 402M Pont élévateur auxiliaire manuel 402M	1'620.00
ZZ WE L122	Achsfreiheber pneumatisch 402P Pont élévateur auxiliaire pneumatique 402P	1'995.00

Hydrauliksteuerung

Pumpe zum Heben der Motorradhebebühne muss separat bestellt werden.

Einfache elektrohydraulische Handsteuerung.

Commande hydraulique

La pompe pour levage du pont élévateur motos doit être commandée séparément. Commande manuelle électrohydraulique simple.



Best. Nr. Art-No.	Bezeichnung Désignation	Preis Prix
ZZ WE V067	Hydrauliksteuerung Commande hydraulique	843.00

Hydropneumatische Pumpe

Pumpe zum Heben der Motorradhebebühne muss separat bestellt werden.
Mittels Fusschalter kann die Bühne einfach und bequem betätigt werden. Es wird nur ein Druckluftanschluss benötigt.

Pompe hydropneumatique

La pompe pour levage du pont élévateur motos doit être commandée séparément. L'élévateur peut être actionné simplement et confortablement au moyen de l'interrupteur à commande au pied. Seul un raccord à air comprimé est nécessaire.



Best. Nr. Art-No.	Bezeichnung Désignation	Preis Prix
ZZ WE V068	Hydropneumatische Pumpe Pompe hydropneumatique	468.00

Manuelle Vorderrad-Spannvorrichtung

Manuelle Spannvorrichtung.
Das Vorderrad wird mittels Handrad fixiert.

Accessoires spéciaux pour élévateur motos

Dispositif de serrage manuel.
La roue avant est fixée au moyen d'un volant.

Best. Nr. Art-No.	Bezeichnung Désignation	Preis Prix
ZZ WE V2535	Manuelle Spannvorrichtung Dispositif de serrage manuel	139.00

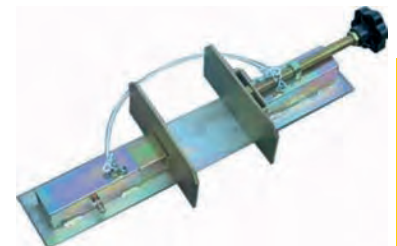



Pneumatische Vorderrad-Spannvorrichtung

Pneumatische Spannvorrichtung.
Die Fixierung des Vorderrades erfolgt sekundenschnell per Knopfdruck.

Dispositif de serrage pneumatique

Dispositif de serrage pneumatique.
La fixation de la roue avant se fait en une seconde par pression sur un bouton.

Best. Nr. Art-No.	Bezeichnung Désignation	Preis Prix
ZZ WE V2540	Pneumatische Spannvorrichtung Dispositif de serrage	332.00



Motorradhebebühne

Profi-Motorradhebebühne für den täglichen Einsatz in der Werkstatt.

Pont élévateur pour motos

Pont élévateur professionnel pour motos pour l'utilisation quotidienne dans l'atelier.

Technische Daten

Tragfähigkeit: 350 kg
Gewicht: 140 kg
Breite Bühne total: 600/800 mm
Hubhöhe: 1030 mm
mech. Lastsicherung mittels Zahnstangen
hydraulische Rohrbruchsicherung
abnehmbares Hinterrad-Demontageblech
ohne Hebebombe

Dates techniques

Force de levage: 350 kg
Poids: 140 kg
Largeur du pont total: 600/800 mm
Hauteur de levage: 1030 mm
Sécurité de charge mécanique
Clapet d'arrêt hydraulique
Tôle escamotable pour démontage roue
sans pompe de levage

Best. Nr. Art-No.	Bezeichnung Désignation	Preis Prix
ZZ WE V51001	WML350C	1'649.00



Motorradhebebühne

Profi-Motorradhebebühne für den täglichen Einsatz in der Werkstatt.

Pont élévateur pour motos

Pont élévateur professionnel pour motos pour l'utilisation quotidienne dans l'atelier.

Technische Daten

Tragfähigkeit: 600 kg
Gewicht: 160 kg
Breite Bühne total: 750/950 mm
Hubhöhe: 1030 mm
mech. Lastsicherung mittels Zahnstangen
hydraulische Rohrbruchsicherung
abnehmbares Hinterrad-Demontageblech
ohne Hebebombe

Dates techniques

Force de levage: 600 kg
Poids: 160 kg
Largeur du pont total: 750/950 mm
Hauteur de levage: 1030 mm
Sécurité de charge mécanique
Clapet d'arrêt hydraulique
Tôle escamotable pour démontage roue
sans pompe de levage

Best. Nr. Art-No.	Bezeichnung Désignation	Preis Prix
ZZ WE V55001	WML600C	1'758.00

Hebebühne für Quad, Motorräder, Rasenmäher, Motorschlitten

Speziell breite Motorradhebebühne, geeignet für Quad, Kleinarbeitsgeräte etc.

Technische Daten

Tragfähigkeit: 400 kg
 Gewicht: 220 kg
 Breite: 1100 mm
 Hubhöhe: 1030 mm
 mech. Lastsicherung mittels Zahnstangen
 hydraulische Rohrbruchsicherung
 laufruhig
 ohne Hebepumpe

Pont élévateur pour Quads, motos, tondeuses, moto-neige

Pont élévateur pour motos spécialement large, adapté pour Quads, appareils pour petits travaux etc.

Dates techniques

Force de levage: 400 kg
 Poids: 220 kg
 Largeur: 1100 mm
 Hauteur de levage: 1030 mm
 Sécurité de charge mécanique
 Clapet d'arrêt hydraulique
 marche silencieuse
 sans pompe de levage



Best. Nr. Art-No.	Bezeichnung Désignation	Preis Prix
ZZ WE V57001	WML400	2'234.00

Reifenmontiermaschine MASTER 56

Reifenmontiermaschine mit 2 Motorgeschwindigkeiten für 14" bis 46" Felgendurchmesser (56" mit Sonderaufsätzen). Hydraulische Selbstzentrierung für Innen- und Aussenspannung.

Alle Funktionen können mittels Fernbedienung gesteuert werden.

Technische Daten

Max. Raddurchmesser: 2300 mm
 Max. Radbreite: 1065 mm
 Max. Radgewicht: 1500 kg
 Motorleistung Hydraulik: 2.0 kW
 Motorleistung Getriebe: 2.2 kW
 Inklusive:
 Montierhebel
 Spannklemme

Appareil montage de pneus pour PL, pelles mécaniques et tracteurs

Machine à monter les pneus avec 2 vitesses du moteur pour diamètres de jantes de 14" à 46" (56" avec supports spéciaux). Centrage automatique hydraulique pour tension intérieure et extérieure.

Avec la télécommande, toutes les fonctions peuvent être comman.

Dates techniques

Diamètre de roue max.: 2300 mm
 Diamètre de roue max.: 1065 mm
 Poids de roue max.: 1500 kg
 Puissance du moteur: 2.0 kW
 Puissance du moteur: 2.2 kW
 Y compris:
 Levier de montage
 Pince de serrage



Best. Nr. Art-No.	Bezeichnung Désignation	Preis Prix
ZZ WE H604	MASTER 56	10'980.00

Kettenflaschenzug

Handkettenzug in kompakter und geschlossener Bauart.

Best. Nr. Art-No.	Tragkraft (t) Force de levage (t)	Kettenlänge (m) Longueur de la chaîne (m)	Preis Prix
603 002	1	2,5	162.00
603 006	3	3,0	269.00

Chaîne de levage

Treuil de construction compacte et fermée.





Hydraulische Richtpresse 4 t

Hydraulische 4-t-Richtpresse mit diverseem Zubehör.

Technische Daten

17-teiliger Satz
Stahlkiste

Presse à redresser hydraulique 4 t

Presse à redresser hydraulique 4 t avec divers accessoires.

Dates techniques

Jeu de 17 pièces
Caisse en métal

Best. Nr. Art-No.	Bezeichnung Désignation	Preis Prix
600 264	4-t-Richtpresse hydraulisch Presse à redresser hydraulique	243.00



Werkstattpresse 10 t

10-t-Bankpresse mit Handpumpe. Tischmodell. Pressdruck über Manometer ablesbar.

Technische Daten

Tisch höhenverstellbar
einfachwirkender Zylinder
automatischer Kolbenrückzug
mit V-Prismen
Höhe: 1220 mm
Lichte Breite: 555 mm
Hub: 150 mm
Gewicht: 90 kg

Presse d'atelier 10 t

Presse d'établi 10-t avec pompe manuelle. Modèle de table. Pression lisible sur le manomètre.

Dates techniques

Table réglable en hauteur
Cylindre à simple effet
Retour de piston automatique
avec prismes V
Hauteur: 1220 mm
Dégagement: 555 mm
Levage: 150 mm
Poids: 90 kg

Best. Nr. Art-No.	Bezeichnung Désignation	Preis Prix
Z 20 002	10-t-Bankpresse Presse d'atelier 10 t	795.00

Zubehör / Accessoires

Best. Nr. Art-No.	Bezeichnung Désignation	Preis Prix
Z 20 0021	Dornensatz 8-teilig mit Lochplatte Jeu de 8 poinçons avec plaque perforée	160.00



Werkstattpresse 20 t

20-t-Pressen mit Hand- und Fusspumpe sowie seitlich verschiebbarem Zylinder.

Technische Daten

Tisch höhenverstellbar
einfachwirkender Zylinder
automatischer Kolbenrückzug
mit V-Prismen
Höhe: 1750 mm
Lichte Breite: 690 mm
Hub: 160 mm
Gewicht: 280 kg

Presse d'atelier 20 t

Presse 20-t. avec pompe manuelle et à pied ainsi que cylindre coulissant latéralement.

Dates techniques

Table réglable en hauteur
Cylindre à simple effet
Retour de piston automatique
avec prismes V
Hauteur: 1750 mm
Dégagement: 690 mm
Levage: 160 mm
Poids: 280 kg

Best. Nr. Art-No.	Bezeichnung Désignation	Preis Prix
Z 20 006	20-t-Pressen mit Handpumpe Presse 20 t avec pompe manuell	1'915.00

Zubehör / Accessoires

Best. Nr. Art-No.	Bezeichnung Désignation	Preis Prix
Z 20 0061	Dornensatz 8-teilig mit Lochplatte Jeu de 8 poinçons avec plaque perforée	215.00



Werkstattpresse 30 t

30-t-Presse mit Hand- und Fusspumpe sowie seitlich verschiebbarem Zylinder.

Technische Daten

Tisch höhenverstellbar über Kurbelaufzug
einfachwirkender Zylinder
automatischer Kolbenrückzug
mit V-Prismen
Höhe: 1920 mm
Lichte Breite: 790 mm
Hub: 150 mm
Gewicht: 292 kg

Presse d'atelier 30 t

Presse 30 t avec pompe manuelle et à pied ainsi que cylindre coulissant latéralement.

Dates techniques

Table réglable en hauteur par manivelle
Cylindre à simple effet
Retour de piston automatique
avec prismes V
Hauteur: 1920 mm
Dégagement: 790 mm
Levage: 150 mm
Poids: 292 kg

Best. Nr. Art-No.	Bezeichnung Désignation	Preis Prix
Z 20 008V	30-t-Presse Fuss und Hand Presse d'atelier pied et main	2'790.00

Zubehör / Accessoires

Best. Nr. Art-No.	Bezeichnung Désignation	Preis Prix
Z 20 007I	Dornensatz 8-teilig mit Lochplatte Jeu de 8 poinçons avec plaque perforée	245.00



Werkstattpresse 50 t

50-t-Presse mit Hand- oder Elektroantrieb (400 V) lieferbar.

Technische Daten

Tisch höhenverstellbar über Kurbelaufzug
doppelwirkender Zylinder
Kolbenstange verchromt
mit V-Prismen
Höhe: 2290 mm
Lichte Breite: 790 mm
Hub: 250 mm
Gewicht: 420 kg

Presse d'atelier 50 t

Presse 50 t livrable avec transmission manuelle ou électrique (400 V).

Dates techniques

Table réglable en hauteur par manivelle
Cylindre à double effet
Bielle chromée
avec prismes V
Hauteur: 2290 mm
Dégagement: 790 mm
Levage: 250 mm
Poids: 420 kg

Best. Nr. Art-No.	Bezeichnung Désignation	Preis Prix
Z 20 009	50-t-Presse mit Handpumpe Presse d'atelier avec pompe manuelle	3'240.00
Z 20 010	50-t-Presse mit Elektromotor Presse 50 t avec moteur électrique	5'190.00

Zubehör / Accessoires

Best. Nr. Art-No.	Bezeichnung Désignation	Preis Prix
Z 20 010I	Dornensatz 8-teilig mit Lochplatte Jeu de 8 poinçons avec plaque perforée	279.00





Werkstattpresse 100 t

Elektrohydraulische 100-t-Pressen.

Technische Daten

Tisch mittels Kette höhenverstellbar
 doppelwirkender Zylinder
 Antrieb 400 Volt
 mit V-Prismen
 Höhe: 2280 mm
 Lichte Breite: 1030 mm
 Hub: 320 mm
 Gewicht: 950 kg

Presse d'atelier 100 t

Presse hydroélectrique 100 t.

Dates techniques

Table réglable en hauteur par chaîne
 Cylindre à double effet
 Transmission 400 Volt
 avec prismes V
 Hauteur: 2280 mm
 Dégagement: 1030 mm
 Levage: 320 mm
 Poids: 950 kg

Best. Nr. Art-No.	Bezeichnung Désignation	Preis Prix
Z 20 012	100-t-Pressen elektrisch Presse d'atelier électrique 100 t	9'280.00

Zubehör / Accessoires

Best. Nr. Art-No.	Bezeichnung Désignation	Preis Prix
	Dornensatz 5-teilig Jeu de 5 poinçons	
Z 20 0121	Dornensatz Poinçons	152.00
	Lochplatte Plaque perforée	
Z 20 0122	Lochplatte Plaque perforée	235.00



Auf Wunsch bis **150 t** oder Spezialbreite

Sur demande jusqu'à **150 t** ou largeur spéciale



**Werther Qualitäts-
Werkstattpressen**

Hitachi Bohrmaschine

Hitachi Bohrmaschine mit Rechts- und Linkslauf und Schnellspannbohrfutter.

Perceuse Hitachi

Perceuse Hitachi avec rotation droite et gauche et mandrin à serrage rapide.

Best. Nr. Art-No.	Leistungsaufnahme (W) Puissance (W)	Bohrfutterspannweite (mm) Écartement du mandrin (mm)	Gewicht (kg) Poids (kg)	Preis Prix
ZZ ELHI1112	460	0,8 - 10	1,3	159.00
ZZ ELHI1110	790	1,5 - 13	2,0	249.00



Hitachi Akku-Bohrschrauber

Leistungsstarker Hitachi Akku-Bohrschrauber mit Li-ion Akku.

Perceuse visseuse sans fil Hitachi

Puissante perceuse visseuse sans fil Hitachi avec accu Li-ion.

Best. Nr. Art-No.	Kapazität (V / Ah) Capacité (V / Ah)	max. Anzugsmoment (Nm) Couple de démarrage max. (Nm)	Bohrfutterspannweite (mm) Écartement du mandrin (mm)	Gewicht (kg) Poids (kg)	Preis Prix
ZZ ELHI1001	10,8 / 1,5	34	0,8 - 10	1,0	165.00

Siehe auch Artikel / voir aussi article „602 800“, auf Seite / on page 83



Hitachi Bohr- und Meisselhammer

Handlicher Hitachi Bohr- und Meisselhammer mit Wechselbohrfutter. SDS-Plus und Schnellspannbohrfutter bis 13 mm.

Perforateur burineur Hitachi

Perforateur burineur Hitachi avec mandrin de rechange. SDS-Plus et mandrin à serrage rapide jusqu'à 13 mm.

Best. Nr. Art-No.	Leistungsaufnahme (W) Puissance (W)	Bohrfutterspannweite (mm) Écartement du mandrin (mm)	Gewicht (kg) Poids (kg)	Preis Prix
ZZ ELHI1130	800	SDS-Plus + bis 13 SDS-Plus + jusqu'à 13	2,6	469.00



Magnetbohrmaschine

Magnetbohrmaschine für Kernbohrer 12 - 35 mm mit Aufnahme Weldon 19 mm, Schnitttiefe 50 mm. Mit Kühlmittelzufuhr.

Perceuse magnétique

Perceuse magnétique pour carottier 12 - 35 mm avec logement Weldon 19 mm, profondeur de coupe 50 mm. Avec alimentation de liquide de refroidissement.

Technische Daten

Magnetkraft 15000 N

Dates techniques

Force magnétique 15000 N

Best. Nr. Art-No.	Leistung (W) Puissance (W)	Gewicht (kg) Poids (kg)	Preis Prix
ZZ AW 490150	1100	15	1'075.00





Hitachi Winkelschleifer

Leichter und kompakter Hitachi Winkelschleifer.

Meuleuse d'angles Hitachi

Meuleuse d'angles légère et compacte Hitachi.

Best. Nr. Art-No.	Scheiben Durchmesser (mm) Diamètre du disque (mm)	Leistungsaufnahme (W) Puissance (W)	Leerlaufdrehzahl Vitesse de rotation à vide	Gewicht (kg) Poids (kg)	Preis Prix
ZZ ELHI1222	125	730	10000	1,4	95.00
ZZ ELHI1220	125	1500	2800 - 10000	2,0	289.00
ZZ ELHI1250	230	2000	6600	4,3	199.00

Siehe auch Artikel / voir aussi article „ZZ RH 205425“, auf Seite / on page 99



Hitachi Stichsäge

Stabform Hitachi Stichsäge mit werkzeuglosem Blattwechselsystem.

Scie sauteuse Hitachi

Scie sauteuse "Stabform" Hitachi avec changement de lame sans outil.

Best. Nr. Art-No.	Leistungsaufnahme (W) Puissance (W)	Sägehub (mm) Longueur de course (mm)	Gewicht (kg) Poids (kg)	Preis Prix
ZZ ELHI1410	740	26	2,3	269.00

Gesamtes Hitachi – Sortiment lieferbar!
Tout l'assortiment Hitachi est disponible!



HITACHI
POWER TOOLS



Abfallcontainer 800 l verzinkt

Standard-Abfallcontainer, welcher garantiert zu allen Schweizer Entleerungssystemen passt. Sehr stabile und langlebige Konstruktion. Fertigung in unserem Betrieb in Kirchberg SG.

Conteneur à déchets standard

Conteneur à déchets standard, lequel est à coup sûr adapté à tous les systèmes d'évacuation suisses. Construction très stable et durable. Fabrication dans notre usine à Kirchberg SG.

Best. Nr. Art-No.	Bezeichnung Désignation	Aktionspreis Prix spécial	Listenpreis Prix de vente
666 002	Norm-Container 800 l verzinkt Conteneur standard 800 l zingué	666.00	810.00



Direktverkauf
Aktionspreis CHF 666.-*
* **Gratislieferung**; empfohlener Verkaufspreis CHF 810.-

vente directe
prix action CHF 666.-*
* **livraison gratuite**; prix recommandé CHF 810.-

Chromstahl-Container

Für Restaurants, Metzgereien, Tierkörperstellen, Tierspitäler usw.

Conteneur en acier chromé

Pour restaurants, boucheries, centre de collectes de carcasses d'animaux, hôpitaux pour animaux etc.

Best. Nr. Art-No.	Bezeichnung Désignation	Preis Prix
666 070	Chromstahl-Container Conteneur en acier chromé	2'490.00



Diverses Container - Zubehör auf Anfrage!
Accessoires pour conteneur disponibles sur demande!



Containerpresse lightPress

Manuelle Containerpresse für 800-l-Container.

Technische Daten

einfache Bedienung
geringer Platzbedarf
fahrbar
Dimension L x B x H: 1150x760x2150 mm
Presskraft: bis 3000 kg
Gewicht: 85 kg
Korrosionsschutz: feuerverzinkt/lackiert
Volumenverkleinerung: bis 1:6

Presse conteneur lightPress

Presse de conteneur manuelle pour conteneur de 800 l.

Dates techniques

Utilisation aisée
Faible encombrement
mobile
Dimension L x L x H: 1150x760x2150 mm
Force de pression: jusqu'à 3000 kg
Poids: 85 kg
Protection anti-corrosion: gal. à chaud
Réduction du volume: jusqu'à 1:6

Best. Nr. Art-No.	Bezeichnung Désignation	Preis Prix
666 085	Containerpresse - lightPress Presse conteneur - lightPress	2'720.00



Containerpresse proPress

Automatische Containerpresse für 800-l-Container mit hoher Presskraft und Bodenentlastung.

Technische Daten

einfache, kraftlose Bedienung
Verschiebung mittels Palettenwagen
Dimension L x B x H: 1200x1200x2150 mm
Presskraft: bis 4000 kg
Gewicht: 350 kg
Anschluss: 230 V / 50 Hz
Korrosionsschutz: feuerverzinkt/lackiert
Volumenverkleinerung: bis 1:8

Presse conteneur proPress

Presse de conteneur automatique pour conteneur de 800 l avec une grande force de pression et détente du sol.

Dates techniques

Utilisation aisée, sans effort
Déplacement au moyen d'un chariot à pale
Dimension L x L x H: 1200x1200x2150 mm
Force de pression: jusqu'à 4000 kg
Poids: 350 kg
Raccordement: 230 V / 50 Hz
Protection anti-corrosion: gal. à chaud
Réduction du volume: jusqu'à 1:8

Best. Nr. Art-No.	Bezeichnung Désignation	Preis Prix
666 080	Containerpresse - proPress Presse conteneur - proPress	6'510.00



Containerpresse easyPress

Automatische Containerpresse für 800-l-Container.

Technische Daten

einfache, kraftlose Bedienung
fahrbar
Dimension L x B x H: 1600x760x2150 mm
Presskraft: bis 3000 kg
Gewicht: 105 kg
Anschluss: 230 V / 50 Hz
Korrosionsschutz: feuerverzinkt/lackiert
Volumenverkleinerung: bis 1:6

Presse conteneur easyPress

Presse conteneur automatique pour conteneur 800 l.

Dates techniques

Utilisation aisée, sans effort
mobile
Dimension L x L x H: 1600x760x2150 mm
Force de pression jusqu'à 3000 kg
Poids: 105 kg
Raccordement: 230 V / 50 Hz
Protection anti-corrosion: gal. à chaud
Réduction du volume: jusqu'à 1:6

Best. Nr. Art-No.	Bezeichnung Désignation	Preis Prix
666 082	Containerpresse - easyPress Presse conteneur - easyPress	3'990.00

Ölbindemittel TERRA PROTECT

TERRA PROTECT saugt die verschiedensten ausgelaufenen Flüssigkeiten auf und ist auf dem Land wie auf dem Wasser wirksam. TERRA PROTECT absorbiert Benzin, Dieseltreibstoff, Heizöl, Motorenöl, Pflanzenöl, Ethylenglykol, synthetische Schmierstoffe sowie alle weiteren, mineralöhlhaltigen Flüssigkeiten.

Merkmale

- ist bereits nach 1 - 2 Sekunden wirksam
- Saugfähigkeit bis zu 400 % des Gewichtes
- nimmt während 24 Stunden praktisch kein Wasser auf
- 100% biologisch abbaubar

NETTOPREIS: CHF 45.-

Artikel - Nr.: ZZ TP50

Technische Daten

Zusammensetzung:	Homogene, hydrophobe, reine Naturfaser
Form:	Pulver, Partikelgrösse 0,125 bis 4 mm
Flammpunkt:	265° C bis 289° C keine Explosionsgefahr
PH - Wert:	3,5 bis 4,5
Verpackungseinheit:	1 Sack 50 l / 7 kg
Schüttgewicht:	120 g/l
Geprüft Typ I, II, III & R:	Gewässer, Boden, Gewerbe, Industrie und Strassen- / Verkehrsflächen

Absorbant d'huiles TERRA PROTECT

TERRA PROTECT permet de nettoyer par absorption les déversements de fluides à base d'huiles les plus diverses. TERRA PROTECT peut absorber l'essence, le carburant Diesel, le mazout, l'huile minérale, les huiles pour moteurs, les huiles végétales, éthylène glycol, les huiles synthétiques et d'une manière générale tous les liquides à base de pétrole.

Caractéristiques

- Temps de réaction: immédiat, 1 - 2 sec
- Capacité d'absorption jusqu'à 400 % des poids
- n'absorbe pratiquement pas l'eau pendant 24 heures
- 100% biodégradable

PRIX NET: CHF 45.-

No d'article: ZZ TP50

Dates techniques

Composition:	Homogène, hydrophobe, pur fibre naturelle
Forme:	Poudre, particules de 0,125 à 4 mm
Température d'inflammation:	265° C à 289° C danger d'explosion aucun
Valeur du PH:	3,5 à 4,5
Conditionnement:	1 sac 50 l / 7 kg
Poids spécifique:	120 g/l
Testé type I, II, III & R:	eau, terre, industrie et routes



Bezeichnung	Seite	Bezeichnung	Seite	Bezeichnung	Seite
Abzieher	73, 74	Lackieren	24, 25, 26	Stempelheber	117
Ausblasen	27	Liegebrett	116	Stichsägen	128
Automotive	22, 23, 75, 76, 77, 78	Markieren	22, 78	Suchwerkzeuge	79
Bit	60, 61, 62	Maschinenset	20	Teilereiniger	115
Blechumformung	18	Messwerkzeuge	78, 79	Trennen	97
Bohren	18, 19, 81, 82, 83, 84, 85, 86	Motorenkran	119	Umschaltknarren	59
Bohrmaschinen	127	Motorradständer	118	Unterstellböcke	118
Bürsten / Meisseln	13, 14, 15, 16	Nagel- / Hebeleisen	75	Wagenheber	116, 117
Chemische Stoffe	101, 102, 103, 104, 105	Nieten	21	Wartungseinheiten / Zubehör	43, 44, 45, 46
Container	129	Pressen	124, 125, 126	Werkstattwagen	113
Containerpressen	130	Reifenmaschinen	123	Werkzeughalter	116
Drehmomentschlüssel	59	Sägen / Schneiden	80, 97, 98	Winkelschleifer	128
Druckluftbehälter	52	Sägen / Schneiden / Scheren	16, 17	Winkelschraubendreher	65, 66
Druckluftkältetrockner	52	Schlagschrauber / Schrauber	2, 3, 4, 5, 6, 7, 8, 9	Zangen	66, 67, 68, 69, 70, 71
Durchschläge	71, 72	Schlauchbriden	106, 107		
Flaschenzüge	123	Schlauchroller	47		
Fräsen	90, 91, 92, 93	Schlauchroller Chromstahl	110, 112		
Getriebeheber	118	Schlauchroller pulverbeschichtet	109, 110		
Gewinde	87, 88, 89	Schlauchroller Zubehör	112		
Hämmer	72, 73	Schleifen	98, 99, 100		
Hebebühnen	120, 121, 122, 123	Schleifen / Polieren	9, 10, 11, 12, 13		
Hohlfräser	94, 95, 96	Schlüssel	53, 54, 55		
Kartuschen	22	Schraubendreher	62, 63, 64, 65		
Kolbenkompressoren	28, 29, 30	Schraubenkompressoren	30, 31, 32		
Konusbohrer	93, 94	Schraubstücke	114		
Körner	71	Senken	86		
Körperschutz	107, 108	Sicherheitsventile	48, 49, 50, 51		
Kupplungen / Schläuche	33, 34, 35, 36, 37, 38, 39, 40, 41, 42, 43	Steckschlüsselsätze	55, 56, 57, 58, 59		

Désignation	page	Désignation	page	Désignation	page
Accessoires dévidoir	112	Foret conique	93, 94	Raccords / tuyaux	33, 34, 35, 36, 37, 38, 39, 40, 41, 42, 43
Aléser	86	Fraise concave	94, 95, 96	Récipients d'air comprimé	52
Automobile	22, 23, 75, 76, 77, 78	Fraiser	90, 91, 92, 93	River	21
Brides pour tuyaux	106, 107	Grue pour moteurs	119	Scier / couper	80, 97, 98
Brosser / buriner	13, 14, 15, 16	Jeux de clés à douille	55, 56, 57, 58, 59	Scier / couper/ cisailer	16, 17
Cartouches	22	Laquage	24, 25, 26	Scies sauteuses	128
Chandelles	118	Leviers	75	Sécheur frigorifique d'air comprimé	52
Chariots d'atelier	113	Machines pour pneus	123	Set de machines	20
Chasse-goupilles	71, 72	Marquer	22, 78	Souffler	27
Clé dynamométrique	59	Marteaux	72, 73	Soupapes de sécurité	48, 49, 50, 51
Clés	53, 54, 55	Matières chimiques	101, 102, 103, 104, 105	Support moto	118
Clés mâles coudées	65, 66	Meuler / polir	9, 10, 11, 12, 13	Tournevis	62, 63, 64, 65
Cliquet droite gauche	59	Meuleuse d'angle	128	Unités d'entretien / Accessoires	43, 44, 45, 46
Compresseurs à pistons	28, 29, 30	Nettoyeur de pièces	115	Visseuse à percussion / visseuse	2, 3, 4, 5, 6, 7, 8, 9
Compresseurs à vis	30, 31, 32	Outils de mesure	78, 79		
Conteneur	129	Outils de recherche	79		
Couper, séparer	97	Palans	123		
Cric	116, 117	Percer	18, 19, 81, 82, 83, 84, 85, 86		
Cric de boîte de vitesses	118	Perceuses	127		
Cric hydraulique	117	Pinces	66, 67, 68, 69, 70, 71		
Dévidoir en acier chromé	110, 112	Planche à roulettes atelier	116		
Dévidoir revêtu par poudre	109, 110	Poinçons	71		
Embouts	60, 61, 62	Poncer	98, 99, 100		
Enrouleur de tuyaux	47	Ponts élévateurs	120, 121, 122, 123		
Estampage	18	Porte-outils	116		
Étaux	114	Presses	124, 125, 126		
Extracteur	73, 74	Presses pour conteneur	130		
Fileter	87, 88, 89	Protection corporelle	107, 108		



Artikel - Nr.: ZZ WD 40

NUR CHF 9.90

ab 24 Stück: CHF 7.90



SHOP.KELLER-KIRCHBERG.CH



20 % Markenrabatt

de rabais de marque

Kataloge auf
Catalogue sur

www.keller-kirchberg/Markenrabatt

Bestellung per Mail an
Commandes par mail à l'adresse

info@keller-kirchberg.ch

Von 20 % Rabatt profitieren!

Profitez du rabais de 20%!

Gültig bis 31.12.2014.
Nicht mit anderen Rabatten kumulierbar.

Valable jusqu'au 31.12.2014 .
Non cumulable avec d'autres rabais.

