

## Bagger-Tauchmotorpumpe SPT-R / 400 Volt

Die leistungsstarke, robuste Schmutzwasser-Tauchpumpe mit Rührwerk für härteste Beanspruchungen im Bauwesen, Bergbau, in der Industrie sowie in der Landwirtschaft. Die kompakte Bauweise und die oben liegende Auslassöffnung erlaubt den Einsatz der Schmutzwasserpumpe auch unter schwierigen örtlichen Bedingungen. Zum Fördern von problematischen Sand-Wasser-Gemischen, Schlamm, Schlick, Bohremulsion und Bentonit einsetzbar.

### Technische Daten

#### Konstruktion:

mit Rührwerk  
Rührkopf Chromstahl  
Motorgehäuse Gusseisen  
Pumpengehäuse Gusseisen  
Motorwelle Edelstahl

#### Motor:

3-Phasen-Drehstrommotor 400 V, 4-polig  
Medientemperatur max. 40 °C  
Eintauchtiefe max. 30 m  
inklusive 20 Meter Gummikabel ohne Stecker



## Pompe submersible pour pelle mécanique SPT-R / 400 V

La pompe submersible pour eaux chargées, puissante et robuste, équipée d'un agitateur pour faire face aux conditions extrêmes dans le secteur du bâtiment, de la construction de tunnels, dans l'industrie ainsi que dans l'agriculture. La construction compacte et l'orifice de sortie haut permettent de l'utiliser aussi dans des conditions locales difficiles. Utilisable pour l'évacuation de mélanges problématiques eau-sable, boues, limons, émulsions de perçage et bétonite.

### Dates techniques

#### Construction:

avec agitateur  
Tête d'agitateur: acier inox  
Bâti du moteur: fonte  
Corps de pompe: fonte  
Arbre moteur: acier inox

#### Moteur:

Moteur électrique triphasé 400 V, quadri-polaire  
Température maximale du fluide: 40 °C  
Profondeur d'immersion maximale: 30 m  
y compris 20 m de câble gainé de caoutchouc, sans prise

Typ	Druckabgang (mm) Sortie de pression (mm)	Motorleistung (kW) Puissance de moteur (kW)	Spannung (V) Tension (V)	Nennstrom (A) Courant nominal (A)	Förderhöhe max. (m) Hauteur de refoulement max. (m)	Förderstrom max. (m³/h) Débit max. (m³/h)	Freier Durchgang (mm) Débit libre (mm)	Gewicht (kg) Poids (kg)	Best. Nr. Art-No.
SPT 80 R	80	4	400	9,9	14,8	99	30	113	Z 30 133/080
SPT 100 R	100	6	400	13,4	16,9	150	30	156	Z 30 133/100
SPT 150 R	150	9	400	19,0	21,5	171	30	184	Z 30 133/150

Délai de livraison sur demande.

Lieferfrist auf Anfrage.

Article en stock: marqué en gras.

Artikel an Lager: fett markiert.

## Abmessungen Tauchmotorpumpe SPT-R

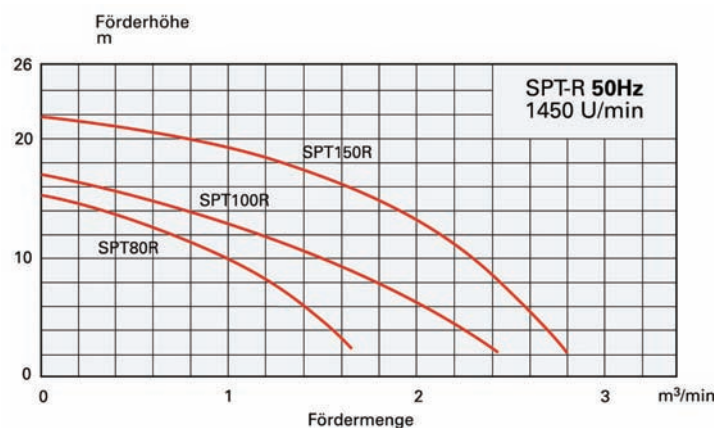

## Dimensions de la pompe submersible SPT-R

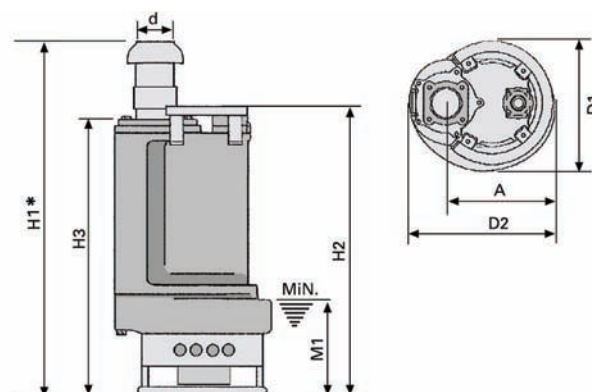

Abmessungen (mm) Dimensions (mm)									
Typ	d	D2	D1	A	H1	H3	H2	M1	Anschluss Raccordement
SPT 80 R	80	350	326	260	765	666	730	250	3"
SPT 100 R	100	415	373	305	848	688	730	250	4"
SPT 150 R	150	434	407	324	869	709	776	250	6"